

ÁREA DE LENGUA

Ciclo lectivo 2012 2do. GRADO

*En el comienzo de este ciclo lectivo, enviamos materiales con sugerencias de trabajo para planificar esta primera etapa del año, siguiendo la propuesta del Programa Todos Pueden Aprender. En la primera parte se desarrolla:*¹

1. - *Organización de tareas: cronograma para las primeras semanas de clase.*
- *Organización de tareas: cronograma semanal con propuestas de secuencias de lectura y escritura de textos para trabajar después del período de repaso, recuperación y diagnóstico.*

NOTA: Los cuadros presentados son los propuestos el año pasado con algunas modificaciones ya que son nuevas las secuencias propuestas para el período de recuperación, repaso y el diagnóstico.

2. *Secuencias didácticas para 3º: un cuento para el período de repaso (Pequeñas vanidades), un cuento para el período de diagnóstico (Esco) y un texto explicativo para la recuperación (Todos a la escuela)*
3. *Anexos:*
 - *Algunas sugerencias de tareas para la exploración y animación de la biblioteca.*
 - *Juegos*
 - *Cuadro con los nombres de las secuencias propuestas por el TPA y las elaboradas por el Equipo Técnico de la Dirección de Educación Superior.*
 - *Información acerca de sitios para la consulta de distintos materiales*

Este material ha sido producido por la profesora Selva Fuente con la colaboración de Ana María Ghiotti, Magdalena Abraham y Mónica Fernández del Equipo Técnico de Lengua de la Dirección de Educación Superior sobre la base de la propuesta del Programa Todos Pueden Aprender- AEP

¹ *Todas las referencias de números de páginas incluidas en los materiales corresponden al fascículo "Lengua 3- Todos pueden aprender" excepto aquellas donde se aclara que pertenecen a Lengua 2 TPA*

ORGANIZACIÓN DE TAREAS DE ENSEÑANZA CRONOGRAMA SEMANAL

Primera semana de trabajo. Fecha de inicio:.....

Fecha de Cierre:.....

Día 1	Día 2	Día 3	Día 4	Día 5
Tarea 1: Conversación Foco: Presentaciones de los niños y del docente (en el aula)	<ul style="list-style-type: none"> ▪ Tarea: Uso y exploración de la lista de asistencia. (nombre y apellido) ▪ Tarea: Conversación. Foco1: Cultura escolar. Organización de las tareas 	<ul style="list-style-type: none"> ▪ Ver Tareas de repaso, ejemplo: Presentación del títere (p. 9-17.) ▪ Trabajo con la consigna (p-24-29) 	Tarea: Repaso de los textos leídos y aprendidos en primer grado. *1 Foco: Poesía y/o adivinanza/ canción/ copla/ adivinanza/ receta, etc.	Tarea de cierre: Escritura de una tarjetita con el nombre de la escuela, de la señorita, del alumno, y del grado a cargo de los alumnos.

ESTAS TAREAS DEBEN SER TRABAJO DIARIO A LO LARGO DEL AÑO

- **Rutinas:** Escritura del nombre y apellido, la fecha, el estado del tiempo, área.
- **Tarea:** Uso de la lista de asistencia (nombre y **apellido**) El trabajo con la lista de asistencia en segundo grado incluye el apellido de los alumnos durante todo el año (los niños deben terminar el año escribiendo de manera correcta su nombre y apellido completos).
- **Tarea:** Repaso del día anterior (metacognición) *¿Qué aprendimos ayer? ¿Qué tareas hicimos?* Repaso del día anterior (metacognición) *¿Qué aprendimos ayer? ¿Qué tareas hicimos?* La conversación con los niños acerca de lo realizado el día anterior tiene dos objetivos importantísimos: por un lado, permite hacer un recorrido mental y revisar los procesos de enseñanza/ aprendizaje e identificar los avances y las dificultades para poder actuar en consecuencia. Y por otro lado, establece el puente para la propuesta del día. Para los niños que han faltado les permite reponer en forma sintética los contenidos trabajados.
- **Tarea:** Sesión diaria de lectura literaria y/u otros textos de uso social. Lectura de un cuento/ adivinanza/noticia,/chiste/historieta, una nota de enciclopedia en voz alta por parte del docente.
- **Tarea :** Exploración y lectura de libros en la biblioteca (p.46-48)
- **Juegos** en el patio. (p. 10-11 y anexo 2)
- **Juegos** de mesa y del lenguaje (p. 11 -12 y anexo 2)
- **Trabajo con la consigna:** comprensión (p-24-29) En el fascículo Lengua 2, pág. 24-29 está desarrollado el ítem el texto instruccional, la consigna. Los docentes siempre han acordado en la dificultad que tienen los niños para comprender las consignas independientemente del área que se trabaje. En esas páginas está desagregado el trabajo a realizar con los alumnos en relación con la consigna para lograr la comprensión de la misma

*1 Sería muy importante que el docente pudiera recuperar los afiches con los textos y la libreta diccionario o el llavero de palabras trabajados el año anterior. Este repaso les brinda una sensación de seguridad creciente que les permite comenzar con optimismo y confianza.

Segunda semana de trabajo. Fecha de inicio:.....

Fecha de cierre.....

Día 1 Secuencia "El animalucho" (Anexo 1)	Día 2 →	Día 3 →	Día 4 →	Día 5 →
Tarea 1: Conversación. Foco: Texto y cultura Tarea 2: Lectura en voz alta de la poesía "El animalucho". Foco: Texto y cultura Tarea 3: Exploración del paratexto, formato, diagramación. Foco: Texto	Tarea 4: Comprensión del texto Foco: El texto y su vocabulario Tarea 5: Recitado y lectura en eco Foco: Recitado, memorización. <ul style="list-style-type: none"> ▪ Rimas. ▪ Palabras clave 	Tarea 6 : Releer para escribir Foco: Completamiento de versos. Búsqueda de fuentes para escribir palabras.	Tarea 7: Escritura con ayuda Foco: Búsqueda y selección de palabras según su final Escritura con ayuda Tarea 8: Ilustración y comentario Foco: Interpretación	Tarea 9: Lectura, escritura y revisión de palabras Comparación y análisis de palabras del texto Foco1: Lectura global de palabras en el texto Foco 2: Palabras largas y cortas según su cantidad de letras
<ul style="list-style-type: none"> • DIARIAMENTE: Ídem semana anterior • Se agrega Tarea: Lectura y escritura de las otras áreas Foco: El texto explicativo* (p.43) 				

* En la escuela los/as alumnos/as leen cuentos, poemas, adivinanzas, pero también tienen que leer problemas matemáticos y textos explicativos que desarrollan contenidos de Conocimiento del Ambiente. Es de fundamental importancia el trabajo con el texto explicativo porque pone de manifiesto el lugar de la lengua en la construcción del conocimiento.

Tercera semana de trabajo. Fecha de inicio:.....

Fecha de cierre:.....

Día 1 →	Día 2 →	Día 3 →	Día 4 →	Día 5 →
Foco 3: Principios y finales iguales y distintos Foco 4: Análisis de la cantidad, orden, sonido y tipo de letras de una palabra. Síntesis.	Foco 5: Comparación y análisis de palabras. Reconocimiento de vocales. Foco 6: Lectura de palabras entre distractores	Foco 8: Escritura de palabras conocidas, sin ayuda pero con la revisión guiada del docente Foco 9: Reconocimiento de letras en las palabras Uso del alfabeto	TAREA 11: Escritura de palabras en el llavero, la mochilita de palabras o la libreta diccionario. Foco: Vocabulario (sistematización)	TAREAS DE CIERRE Foco: Escritura de palabras sin ayuda TAREA: Escritura de palabras/texto Foco: Palabras, texto.
<ul style="list-style-type: none"> • DIARIAMENTE: Ídem semana anterior • Se agrega Tarea: Lectura y escritura de las otras áreas Foco: El texto explicativo (p.43) 				

Cuarta semana de trabajo. Fecha de inicio:.....

Fecha de cierre:.....

Día 1 →	Día 2 →	Día 3 →	Día 4 →	Día 5 →
Secuencia “El lobo y el perro”. Fábula				
Tarea 1: Conversación Foco: Texto y cultura	Tarea 3: Exploración del paratexto, formato, diagramación.	Tarea 5: Comprensión lectora Foco: Secuencia narrativa	Tarea 7: Comprensión lectora Foco: Conflicto, resolución, personajes.	Tarea 9: Lectura, escritura y revisión de palabras y oraciones Foco: Oraciones y palabras. Foco: Palabras y oraciones.
Tarea 2: Lectura en voz alta y conversación. Foco: Texto y cultura.	Tarea 4: Comprensión lectora. Foco: El texto, el vocabulario.	Tarea 6: Lectura grupal e individual en voz alta Foco: Texto y cultura	Tarea 8: Relectura de fragmentos específicos Foco: Representación esquemática de relaciones	
<ul style="list-style-type: none"> • DIARIAMENTE: Ídem semana anterior • Se agrega Tarea: Lectura y escritura de las otras áreas Foco: El texto explicativo (p. 43) 				

Quinta semana de trabajo. Fecha de inicio:.....

Fecha de cierre:.....

Día 1 →	Día 2 →	Día 3 →	Día 4 →	Día 5 →
TAREA 10: Lectura y escritura de palabras. Comparación y análisis de palabras del texto Foco1: Lectura global de palabras Foco 2: Palabras largas y cortas según su cantidad de letras Foco 3: Principios y finales iguales y distintos	Foco 4: Análisis de la cantidad, orden, sonido y tipo de letras de una palabra Foco 5: Reconocimiento de vocales Foco 6: Lectura de palabras entre distractores	Foco 7: <u>Escritura de una secuencia</u> Foco 8: Escritura de palabras sin ayuda y revisión guiada	Foco 9: Reconocimiento de letras en las palabras. Uso del alfabeto. Consonantes Tarea de cierre: Escritura de palabras en la libreta diccionario Foco: Vocabulario (memorización)	Tarea: Escritura (dictado) de palabras sin ayuda y con revisión posterior FOCO: Vocabulario
<ul style="list-style-type: none"> • DIARIAMENTE: Ídem semana anterior • Se agrega Tarea: Lectura y escritura de las otras áreas Foco: El texto explicativo (p.43) 				

***Tarea 11:** *Lectura y escritura de palabras. Comparación y análisis de palabras del texto*, tiene varios de sus focos, (1, 2, 3, 4, 5, 6 y 8 en letra cursiva) que apuntan a la competencia alfabética. Si los alumnos presentan dificultades se deben realizar. La sugerencia es desarrollarla en su totalidad con todos los alumnos ya que les sirve de repaso e implica un fortalecimiento en estos contenidos. Pero esta decisión queda a criterio del docente.

Sexta semana de trabajo. Fecha de inicio:.....

Fecha de cierre:.....

Día 1 →	Día 2 Secuencia Receta	Día 3 →	Día 4 →	Día 5 →
Tarea de cierre: Escritura de textos FOCO: Escritura TAREA FINAL: Metacognición	U otro texto instructivo: reglamento de juego, reglas de convivencia, etc. Tarea1: Conversación Foco: Texto y cultura Tarea 2: Lectura en voz alta y conversación. Foco: Texto y cultura. Tarea 3: Exploración del paratexto, formato, diagramación. Partes de la receta	Tarea 4: Comprensión lectora. Foco: El texto, el vocabulario. Tarea 5: Lectura y escritura de palabras y oraciones Foco: Reconocimiento y discriminación de palabras y oraciones	* Tarea 6: Lectura y escritura de palabras. Comparación y análisis de palabras del texto Foco1: Lectura global de palabras Foco 2: Palabras largas y cortas según su cantidad de letras Foco 3: Principios y finales iguales y distintos	Foco 4: Análisis de la cantidad, orden, sonido y tipo de letras de una palabra Foco 5: Reconocimiento de vocales
DIARIAMENTE: Ídem semana anterior <u>Se agrega</u> Tarea: Lectura y escritura de las otras áreas Foco: El texto explicativo (p.43)				

Séptima semana de trabajo. Fecha de inicio:.....

Fecha de cierre:.....

Día 1 →	Día 2 →	Día 3 →	Día 4 →	Día 5 →
Foco 6: Lectura de palabras entre distractores Foco 7: Escritura de palabras con ayuda	Foco 8: Escritura de palabras sin ayuda y revisión guiada Foco 9: Reconocimiento de letras en las palabras. Uso del alfabeto	Foco 10: Vocabulario (memorización). Escritura de palabras para el llavero (libreta diccionario)	Tarea 7: Escritura (dictado) de palabras sin ayuda y con revisión posterior	Juegos en relación con la secuencia receta. Mi libro segundo año, p.46-49
DIARIAMENTE: Ídem semana anterior <u>Se agrega</u> Tarea: Lectura y escritura en las otras áreas Foco: El texto explicativo*				

***Tarea 6:** *Lectura y escritura, comparación y análisis de palabras del texto*, tiene varios de sus focos, (1, 2, 3, 4, 5 y 6 en letra cursiva) que apuntan a la competencia alfabética. Si los alumnos presentan dificultades se deben realizar. La sugerencia es desarrollarla en su totalidad con todos los alumnos ya que les sirve de repaso e implica un fortalecimiento en estos contenidos. Pero esta decisión queda a criterio del docente.

Octava semana de trabajo. Fecha de inicio:.....

Fecha de cierre:.....

Día 1 				
Tarea de cierre Copia de una receta para armar un recetario (tarea grupal)				
DIARIAMENTE: Ídem semana anterior Se agrega Tarea: Lectura y escritura de las otras áreas Foco: El texto explicativo				

- Posibilidades de juegos de lectura y escritura en relación con una secuencia de receta:
 - Ordenar el modo de preparación de una receta
 - Colocar las acciones en la preparación según las imágenes
 - Se escaparon los ingredientes en una receta, etc.

ANEXO 1

ÁREA DE LENGUA

CICLO LECTIVO 2012

PRIMERA SECUENCIA DIDÁCTICA MARZO
RECUPERACIÓN (1° grado) Y REPASO (2° grado)

La poesía en la Alfabetización Inicial

<p>EL ANIMALUCHO</p> <p>ESTE ANIMALITO, EL ANIMALUCHO, TIENE CUATRO PATAS, COMO CUCURUCHOS.</p> <p>COME DIARIOS VIEJOS, Y OTROS PAPELUCHOS. LOS PAPELES NUEVOS LO INDIGESTAN MUCHO.</p> <p>SE PUEDE CAZAR A ESTE ANIMALUCHO CON EL PAPELITO DE UN CARMELUCHO.</p>	<p>El animalucho</p> <p>Este animalito, el animalucho, tiene cuatro patas, como cucuruchos.</p> <p>Come diarios viejos, y otros papeluchos. Los papeles nuevos lo indigestan mucho.</p> <p>Se puede cazar a este animalucho con el papelito de un caramelucho.</p>
--	---

Secuencia didáctica poesía “El animalucho”

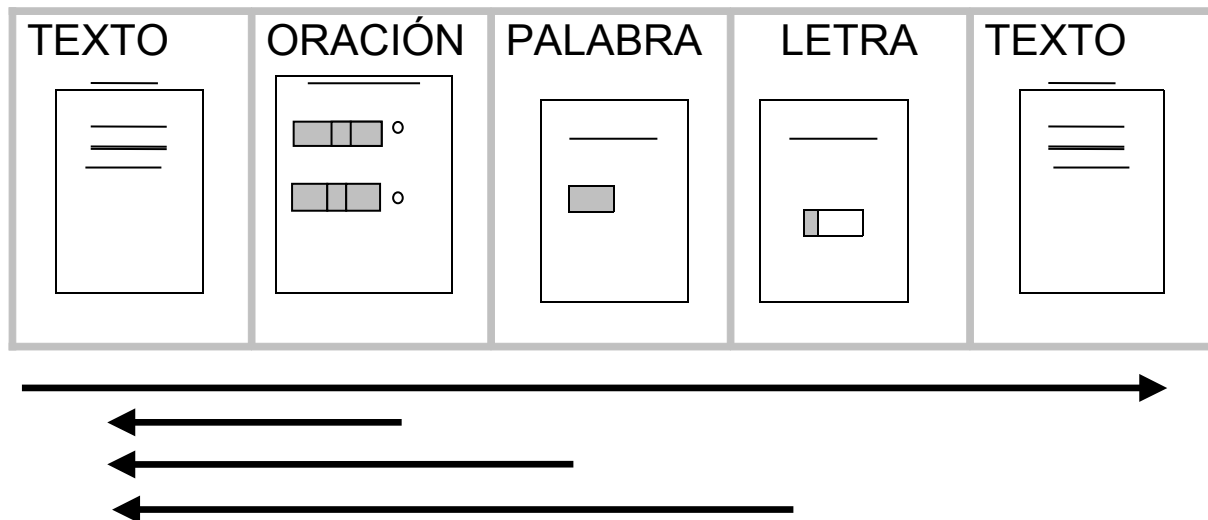

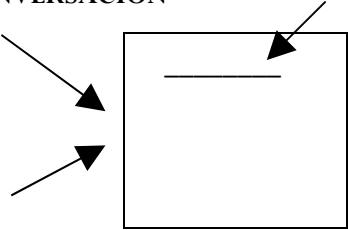
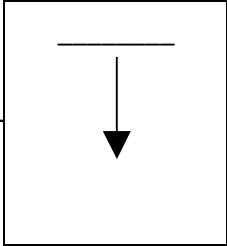
ESQUEMA DE LA SECUENCIA	TAREAS , FOCOS, DESCRIPCIÓN
<p style="text-align: center;">TEXTO</p> <p>CONVERSACIÓN</p> 	<p>Tarea1: Conversación. Foco: Texto y cultura <i>El docente propone a los alumnos leer una poesía para luego copiarla e ilustrarla en afiche para el mural o la cartelera escolar. Luego, les pregunta qué poesías recuerdan del año anterior, cuál les gustó más, etc.</i></p> <p><u>EN LOS CUADERNOS</u> <i>Copia guiada de la fecha.</i> <i>“Conversamos acerca de las poesías”</i></p>
<p style="text-align: center;">LECTURA</p> 	<p>Tarea 2: Lectura en voz alta de la poesía “El animalucho”. Foco: Texto y cultura Activación conocimientos previos acerca del tema</p> <p><i>El docente les dice que van a trabajar con una poesía que tiene como título “El animalucho”. Les pregunta para qué les parece que la van a leer (propósito de lectura): para entretenerse, pero también para memorizarla, tratar de leerla y escribirla.</i></p> <p><i>Este sería un buen momento para hacerles algunas preguntas que activen sus hipótesis acerca de la temática de la poesía con la lectura del título, por ejemplo: “El animalucho” ¿De qué se podrá tratar? ¿Cómo se imaginan que será un animalucho? ¿Por qué esa terminación: animal<u>u</u>cho? ¿Conocen otra</i></p>

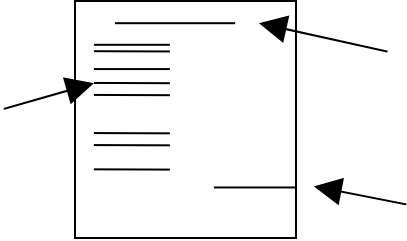
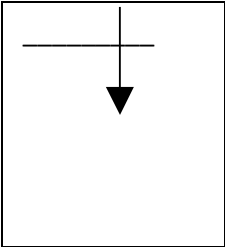
	<p><i>palabra con esa terminación, por ej.: flacucho?</i></p> <p><i>Luego se reparten fotocopias del texto para cada alumno. El docente presenta la poesía escrita en papel afiche o en el pizarrón. El maestro lee el texto. Luego, les pregunta si les gustó la poesía y por qué (es bueno saber qué piensan los chicos, cuáles son sus gustos y tratar de que vayan explicando las razones).</i></p> <p><i>El docente lee nuevamente el texto en voz alta, marcando las palabras para que los alumnos traten de visualizarlas. Luego, los niños tratan de leerla con un compañero.</i></p> <p><u>EN LOS CUADERNOS</u></p> <p>Los alumnos escriben: “La maestra nos lee una poesía”</p> <p>Título: “EL ANIMALUCHO”. Pegan la fotocopia con el texto.</p>
<p>PARATEXTO</p> 	<p>Tarea 3: Exploración del paratexto, formato, diagramación.</p> <p>Foco: Texto</p> <p><i>Observamos con los niños el texto ¿Qué partes tiene? ¿Tiene título? ¿Está escrito el nombre del autor? Esta poesía no tiene autor, se le puede comentar a los niños que como no tiene autor se denomina autor anónimo. Luego se observa la composición de la poesía ¿Cuántas estrofas tiene? Contamos los versos que tiene cada estrofa.</i></p> <p><i>¿Es igual a otros textos que hemos leído, como por ej. a un cuento, a una receta? ¿Qué tiene de diferente?</i></p> <p><i>La poesía escrita en el afiche y colocada en el aula en forma permanente constituye un referente textual de alto valor, tanto para el reconocimiento de la silueta, de la diagramación, de la estructura, como para la búsqueda de información a la cual los chicos podrán recurrir en otras prácticas de lectura y escritura con valor social.</i></p> <p><i>Si existe la posibilidad, todos los textos trabajados deberían quedar en las paredes del aula durante la mayor cantidad de tiempo posible (el año completo mejor).</i></p> <p><u>EN LOS CUADERNOS</u></p> <p>Una copia de texto pegada en el cuaderno (con la identificación del paratexto).</p>
<p>COMPRESIÓN VOCABULARIO</p> 	<p>TAREA 4: Comprensión del texto</p> <p>Foco: El texto y su vocabulario</p> <p><i>El docente pregunta a los alumnos si desconocen el significado de algunas palabras, como por ejemplo: ¿Cuál será la diferencia entre un animal, un animalito y un animalucho? ¿Qué es un cucurucho? Buscamos el significado de Indigestar(se) v. digerir mal un alimento. ¿Alguna vez se han indigestado? ¿Se han sentido mal con algo que han comido? ¿Ustedes ¿han comido carameluchos?</i></p> <p><i>Luego, es importante reconstruir el sentido de la poesía mediante preguntas y esperar las respuestas de los niños, por ejemplo: ¿Cómo es el animalucho según la poesía? ¿Qué características tiene? ¿Qué comió para indigestarse?</i></p> <p><u>EN LOS CUADERNOS</u></p> <p>Título: Conversamos acerca de la poesía: El animalucho</p>

REPETICIONES Y RIMAS

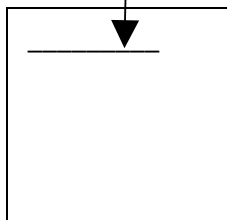

PALABRAS CLAVES

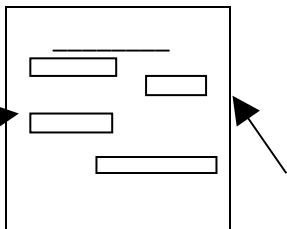

TAREA 5: Recitado y lectura en eco

Foco: Recitado, memorización.

Rimas.

El docente relea la poesía con los alumnos para que la memoricen.

Luego, propone a los alumnos marcar las rimas con color: ANIMALITO/PAPELITO, ANIMALUGHO/GUCURUGHO, PAPELUGHO/MUGHO, ANIMALUGHO/CARAMELUGHO.

Foco: palabras claves

Mientras memorizan la poesía, el docente anota en el pizarrón o en afiche un grupo de palabras seleccionadas del texto (palabras clave) sobre las que luego va a trabajar: ANIMALUGHO, ANIMALITO, GUCURUGHOS, DIARJOS, VSEJOS, PAPELUGHOS, CALAR, PAPELITO, CARAMELUGHO. Mientras los niños recitan, las enfatiza oralmente y las señala con la mano. Esto se hace varias veces.

Así como al recitar se comprendió la poesía y su sentido, en tanto texto o discurso literario, en este momento se focalizan las palabras, su sentido y su escritura. Se asocian las imágenes auditiva y gráfica de la palabra, se memorizan ambas, lo que permite luego recuperarlas con facilidad.

EN LOS CUADERNOS

“Recitamos...”

“Marcamos las rimas con color”.

TEXTO- ORACIÓN- PALABRA

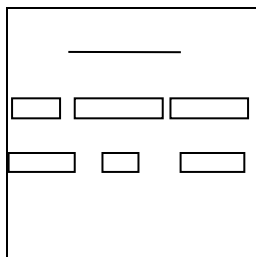

TAREA 6 : Releer para escribir

Foco: Completamiento de versos.

Búsqueda de fuentes para escribir palabras.

Los alumnos recitan nuevamente la poesía leyendo el texto escrito. El docente señala en el pizarrón cada palabra que dicen. Les plantea distintas actividades de completamiento (en anexo). Para ello reparte copias de la poesía con blancos para ser completados por los niños. (Los alumnos trabajarán en pares, consultando el texto escrito en el pizarrón o pegado en el cuaderno.

Si esta tarea resulta compleja se pueden confeccionar cartelitos con las palabras y, primero, los niños pasan, se les entrega un cartel con una palabra y ellos tienen que colocarla encima de la palabra correspondiente en el afiche que tiene colgado el docente.

Los alumnos trabajan en pares y a medida que terminan, el docente puede confeccionar otro/s texto/s con distinto nivel de complejidad (por ejemplo con palabras cortitas, finales de palabras) para completar. Esto permite atender la diversidad de tiempos de trabajo puesto que, mientras algunos alumnos resuelven los dos, otros harán sólo uno. Finalmente se realiza una puesta en común completando los textos en el pizarrón y revisando lo que cada uno ha escrito en su propio texto pegado en el cuaderno.

EN LOS CUADERNOS

Una copia de texto pegada en el cuaderno con espacios en blanco

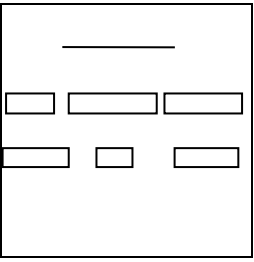
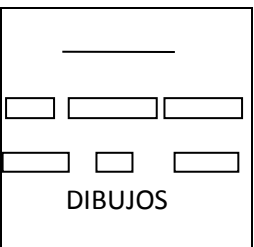
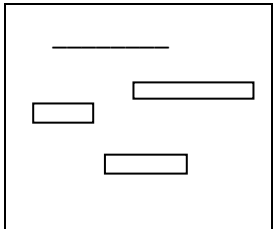
<p>REPETICIONES Y RIMAS</p> 	<p>“Completamos el texto...”</p> <p>TAREA 7: Escritura con ayuda Foco: Búsqueda y selección de palabras según su final Escritura con ayuda</p> <p><i>En pares repasan las rimas que han subrayado con color y piensan palabras que terminen igual que, por ejemplo: ANIMALITO/ BICHITO, ANIMALUCHO/ PAJARUCHO, VIEJOS/ LEJOS. Con la ayuda del docente componen la continuación de las rimas.</i></p> <p><u>EN LOS CUADERNOS:</u></p> <p>Título: <i>NUESTRAS RIMAS. Copian del pizarrón y pintan los finales iguales de las palabras.</i></p>
<p>ILUSTRACIÓN- RIMAS</p> 	<p>TAREA 8: Ilustración y comentario Foco: Interpretación</p> <p><i>Los alumnos escriben los versos con las rimas inventadas. Luego, ilustran los nuevos versos. Leen lo que han escrito y muestran sus ilustraciones al resto. Es importante tener presente que la situación de dibujo en el contexto del proceso de alfabetización ha de servir para que los chicos hablen del texto y de su particular interpretación en relación con el dibujo, que piensen detalles y los verbalicen.</i></p> <p><u>EN LOS CUADERNOS</u></p> <p>Título: <i>Dibujo</i></p>
<p>TEXTO- PALABRA LECTURA GLOBAL DE PALABRAS</p> 	<p>TAREA 9: Lectura, escritura y revisión de palabras Comparación y análisis de palabras del texto Foco1: Lectura global de palabras en el texto</p> <p><i>La unidad de trabajo es la lectura de palabras completas. La lectura es global. Se identifica la misma palabra en distintas situaciones. Tienen para trabajar:</i></p> <ul style="list-style-type: none"> - el texto en pizarrón o afiche - el texto en su cuaderno (fotocopiado y pegado) - las palabras claves escritas en pizarrón o afiche. <p><i>El docente vuelve a leer la poesía con los alumnos, luego orienta la lectura a través de preguntas: ¿Dónde dice ANIMALUCHO, ANIMALITO, CUCURUCHOS, DÍARJOS, VIEJOS, PAPELUCHOS, CAZAR, PAPELITO, CARAMELUCHO</i></p> <p><i>Buscan la palabra ANIMALUCHO cuentan las veces que aparece. Y así sucesivamente con las demás palabras. Las marcan en el texto. Controlan sus marcas.</i></p> <p><i>El docente le puede proponer esta tarea como un juego a los niños: Contamos y señalamos en el cartel y en nuestra fotocopia, cuántas veces aparece la palabra ANIMALUCHO en la poesía.</i></p> <p><i>Un poquito más difícil: ¿A ver si encontramos la palabra animal o papel como parte de otras palabras? ¿Existen esas dos palabras?</i></p>

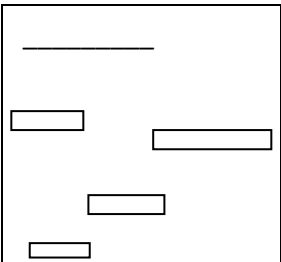
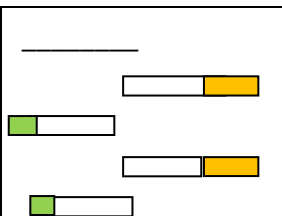
	<p><u>EN LOS CUADERNOS</u></p> <p><i>Marcan las palabras clave en el texto.</i></p>																																													
<p>LABRAS RGAS Y RTAS</p> 	<p>Foco 2: Palabras largas y cortas según su cantidad de letras</p> <p><i>El docente les entrega las palabras seleccionadas en cartehitos ANIMALUCHO, ANIMALITO, A, CUCURUCHOS, DIFEROS, VIEJOS, PAPELUCHOS, EL CAZARLOS, PAPELITO, CARAMELUCHO etc. y les propone la siguiente consigna: "Ordenar las palabras de más larga a la más corta. Ver cuáles son iguales". Los alumnos y las alumnas resuelven la tarea contando las letras. Luego realizan la misma actividad en el pizarrón colectivamente. Escriben las palabras de más larga a más corta con la intervención del maestro que realiza preguntas para que expliquen por qué ordenaron las palabras de ese modo.</i></p> <p><u>EN LOS CUADERNOS</u></p> <p><i>Copian del pizarrón las palabras ordenadas según su extensión.</i></p> <p>Título: PALABRAS LARGAS Y CORTAS</p> <p><i>A continuación presentamos una variante más compleja de la clasificación en palabras largas y cortas pues implica un análisis exhaustivo de la cantidad de letras y también puede servir para el reconocimiento de los números.</i></p> <p><i>¿Y si jugamos a ver quién encuentra estas palabras? Escribimos las palabras ordenándolas de más cortas a más largas (¡Ayudita!... cada letra ocupa un guión):</i></p> <table border="1" data-bbox="672 857 1843 1169"> <tr> <td>(1)</td> <td>(2)</td> <td>(3)</td> <td>(4)</td> <td>(5)</td> <td>(6)</td> <td>(7)</td> <td>(8)</td> <td>(9)</td> </tr> <tr> <td>)</td> <td></td> <td></td> <td></td> <td></td> <td></td> <td></td> <td></td> <td></td> </tr> <tr> <td>-</td> <td>-</td> <td>-</td> <td>-</td> <td>-</td> <td>-</td> <td>-</td> <td>-</td> <td>-</td> </tr> <tr> <td>A</td> <td>-</td> <td></td> <td>-</td> <td></td> <td>-</td> <td>-</td> <td>-</td> <td></td> </tr> <tr> <td></td> <td>EL</td> <td></td> <td></td> <td></td> <td></td> <td></td> <td></td> <td></td> </tr> </table>	(1)	(2)	(3)	(4)	(5)	(6)	(7)	(8)	(9))									-	-	-	-	-	-	-	-	-	A	-		-		-	-	-			EL							
(1)	(2)	(3)	(4)	(5)	(6)	(7)	(8)	(9)																																						
)																																														
-	-	-	-	-	-	-	-	-																																						
A	-		-		-	-	-																																							
	EL																																													
<p>PRINCIPIOS FINALES IGUALES Y DISTINTOS</p> 	<p>Foco 3: Principios y finales iguales y distintos</p> <p><i>Los niños vuelven a las tarjetas y comparan las palabras de la poesía que empiezan igual: ANIMALITO/ANIMALUCHO PATA/PAPELUCHOS/PAPELITO, CAZAR/CARAMELUCHO/COME y que terminan igual ANIMALUCHO/CUCURUCHO, CARAMELUCHO /MUCHO ANIMALITO/PAPELITO etc.: las ordenan sobre el banco. Luego las revisan colectivamente. Pueden volver a leer la poesía y observar si hay otras rimas en los versos.</i></p> <p><u>EN LOS CUADERNOS</u></p>																																													

	<p>Quedan coloreados los principios y finales iguales en sus fotocopias.</p> <p>Finales que indican uno o muchos</p> <p><i>El docente plantea el problema:</i></p> <p><i>EL PAPER</i></p> <p><i>LOS PAPERITOS</i></p> <p><i>El docente plantea la escritura para que los niños operen con la letra "s" agregando y sacándola y exploren el cambio de significado (uno/muchos). Leen exagerando la "sssss" al final.</i></p> <p><i>En el cuaderno</i></p> <p><i>Título: Uno/ Muchos.</i></p> <p><i>Escriben otras palabras en singular y luego agregan la s al final de cada una: PATA, VETEJO, ANIMALITO, etc.</i></p> <p><i>El docente plantea la escritura para que los niños operen con la letra "s" agregando y sacándola y exploren el cambio de significado (uno/muchos).</i></p> <p>-</p> <p>Los alumnos a través del análisis y la comparación de estos principios y finales de palabras, intentan identificar lo igual, lo semejante y lo distinto. Se sigue trabajando el desarrollo de la conciencia gráfica y la conciencia fonológica.</p> <p><u>EN LOS CUADERNOS</u></p> <p><i>Título: Uno/ Muchos.</i></p> <p><i>EL PAPER</i></p> <p><i>LOS PAPERITOS</i></p>
<p>TEXTO-PALABRA- LETRA</p> 	<p>Foco 4: Análisis de la cantidad, orden, sonido y tipo de letras de una palabra. Síntesis.</p> <p><i>El docente pega en el pizarrón un cartel con la palabra ANIMALITO y los niños cuentan las letras que tiene. Observan la primera letra y la última. Comparan las letras entre sí, si son iguales o diferentes y observan cuál se repite. Pronuncian estas letras arrastrando los sonidos: A A A N N G G M M M A A L L L I I I T T T O O O O. El docente descuelga el cartel e invita a todos a armar la palabra con el equipo de letras. Luego los guía para que comparen las palabras que armaren con la que el docente vuelve a colgar en el cartel. Se comparan de a una por vez, revisando primero la cantidad de letras (cuentan cuántas tiene), luego el orden de las mismas (primero la A, luego la N...)</i> para que los niños vean cuántas y cuáles</p>

son las letras que componen esta palabra. Finalmente se corrigen las palabras armadas hasta que todas digan *ANIMALITO*. El docente distribuye individualmente un papel con la palabra completa. Los niños la cortan en letras y la vuelven a armar pegándola en el cuaderno. Otras palabras para armar y desarmar: *PATAS, DÍAZOS, PAPELITO*, etc. En este momento se trabaja con la segmentación de la palabra en letras, la conciencia fonológica y la correspondencia entre fonema y grafema.

Se puede trabajar con palabras con distintos tipos de letras para que las exploren. Recordemos que los alumnos establecen relaciones perceptuales y van asociando, paulatinamente, la relación entre imprenta y cursiva al comprobar por la lectura —aunque sea realizada por el docente— que con distintos caracteres dice lo mismo. Aunque puede parecer obvio, los niños deben descubrir que las palabras, aunque estén escritas en distintas grafías, conservan la misma cantidad de letras, idéntico orden y sonido. Por otra parte, la letra cursiva permite visualizar con mayor claridad la separación entre palabras y, por ende, la silueta global de cada vocablo.

EN LOS CUADERNOS

Copian del pizarrón la palabra *ANIMAL/UCHO* y con el compañero buscan la palabra escondida. La marcan y escriben aparte.

El docente corta el cartel en letras. Las da vuelta sobre el escritorio. Los niños pasan al frente a “armar” la palabra y van colgando de a una, en el pizarrón, las letras que corresponden. El resto de los alumnos indica desde los bancos cuál letra va. Exploran con la palabra *PAPEL/UCHO*

PALABRA- LETRA- VOCALES

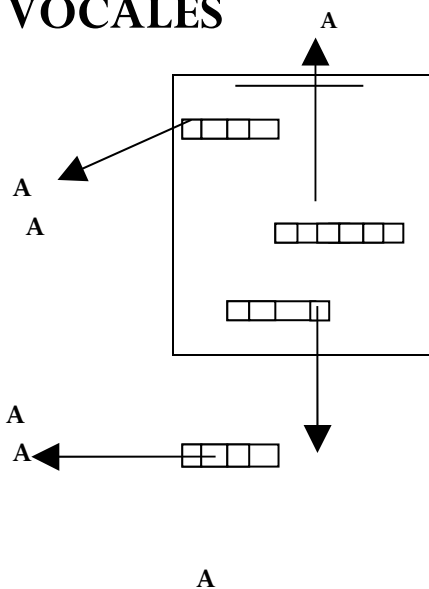

Foco 5: Comparación y análisis de palabras. Reconocimiento de vocales.

Los niños escriben las palabras de la poesía todas las palabras que tienen la letra “a” (*ANIMALITO, PATAS, CALZAS*, etc.). Por otra parte, las palabras que no tienen “a”. Las leen todos juntos. Después leen uno por uno, señalando con el dedo cada letra mientras se lee. Luego resuelven las consignas: *Buscar la palabra que tiene más “a” y luego la/s que tiene/n una sola “a”*.

Este trabajo puede realizarse en forma ágil y lúdica y se también se puede regular la cantidad de palabras solicitadas para que no resulte cansado y considerando, además, el tiempo atencional y los grados de dificultad de los chicos.

Luego se les propone trabajar de la misma forma con la letra “e”, en el pizarrón se escribe y los niños comienzan a buscar las palabras que tengan esa letra; luego la “i” y así sucesivamente. De este modo van reconociendo las vocales del resto de las palabras marcadas. Después pasan al pizarrón, las escriben, las colorean, las analizan, las leen entre todos y luego, uno por uno alargando la pronunciación de los sonidos vocálicos y siempre señalando letra por letra.

Para ir sistematizando se pueden confeccionar estos cuadros, siempre coloreando la letra analizada:

Palabras con una “a”	Palabras con más de una “a”

Palabras que empiezan con “a”	Palabras que terminan con “a”

Palabras que tienen en el medio una "a"	

Se escriben, se analizan y se leen entre todos alargando la pronunciación de los sonidos vocálicos y siempre señalando letra por letra en el pizarrón o cartel. Los alumnos identifican letras en las palabras y aprenden o recuerdan que son vocales.

Con la resolución de distintas actividades están tratando de aislar los sonidos/letras para su reconocimiento lo que significará un gran avance en su proceso de aprendizaje de la segunda articulación.

EN LOS CUADERNOS

Título: *PALABRAS CON A.*

Copian las palabras según el criterio de clasificación trabajado. Luego pueden pintar con color todas las letras "A" de las palabras que escribieron en la primera columna, y así sucesivamente con las demás vocales.

PALABRA- LETRA

LECTURA DE PALABRAS ENTRE DISTRACTORES

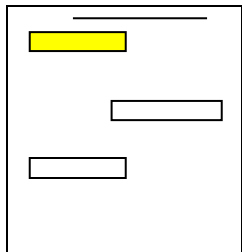

Foco 6: Lectura de palabras entre distractores

El docente les entrega una fotocopia con las "tiritas" de palabras para que los niños puedan buscar y subrayar las palabras iguales.

En el cuaderno queda la fotocopia pegada y los alumnos, después de resolver cada lista, pasan al pizarrón y señalan las palabras que han subrayado; luego, se puede incentivar la lectura de otras palabras de la lista llamando la atención sobre los principios, finales y letras iguales y distintas en cada caso.

Subrayar todas las palabras *ANIMALITO*

<i>ANIMAL UCHO</i>	<i>ANIMALITO</i>	<i>ANIMAL</i>
<i>ANIMALES</i>	<i>ANIMALITO</i>	

Subrayar todas las palabras **CAZAR**

<i>CAZAR</i>	<i>CAZAR</i>	<i>CANZAR</i>	<i>CAZAR</i>
<i>CAZA</i>			

Esta tarea es de resolución individual y silenciosa. No sólo el análisis es indispensable para el proceso lector. También es necesario leer de un vistazo, arriesgar un significado (a partir del reconocimiento global de la silueta de una palabra, de una letra o comienzo rápidamente identificado, de un rasgo gráfico que ha quedado guardado en la memoria o por similitud con una palabra conocida, esto también es leer).

EN LOS CUADERNOS

Queda la fotocopia con las listas de palabras

PALABRA- TEXTO
ESCRITURA DE TEXTOS O
PALABRAS
CON AYUDA



Foco 7: Escritura de la poesía (o parte de ella) con ayuda.

En esta tarea los niños escribirán la poesía (o parte de ella) en sus cuadernos con la ayuda del docente. Este ayuda respondiendo todo lo que se preguntan y piden sus alumnos: con qué letra se empieza, cómo se hace tal o cual letra, dónde se separa, etc. El maestro interviene proviendo información tanto oral como escrita para que la usen mientras escriben.

EN LOS CUADERNOS

Escritura de la poesía o parte de ella, con ayuda del docente.

PALABRA
ESCRITURA DE PALABRAS SIN
AYUDA



Foco 8: Escritura de palabras conocidas, sin ayuda pero con la revisión guiada del docente

El docente propone escribir alguna palabra en particular. Lo propone como un problema: Quiero escribir: ANIMALES, LOMO, COLA, PELLO, OREJAS ¿Me ayudan? Los niños escriben en sus cuadernos, luego pasan varios a escribir en el pizarrón.

Luego, los alumnos revisan sus propios escritos en el cuaderno con la guía del docente desde el pizarrón: primero revisan la cantidad de palabras que escribieron, los espacios entre ellas, luego una a una las letras que forman cada palabra, descubren cuáles emitieron, cuáles pusieron de más, dónde se olvidaron de colocar tilde, cuáles se les "pegaron", etc. Finalmente copian la escritura correcta del pizarrón. El docente revisa esta copia para observar los avances o la persistencia de dificultades que tendrán que ejercitarse.

El docente, mientras se desarrolla esta tarea, suspende la ayuda para que sus alumnos escriban solos. Luego propone la revisión guiada en el pizarrón.

EN LOS CUADERNOS

Título: ESCRIBO SOLITO/SOLITA.

PALABRA- LETRA-
CONSONANTE
RECONOCIMIENTO DE

Foco 9: Reconocimiento de letras en las palabras
Uso del alfabeto

Los niños completan con las vocales que faltan en las palabras que ya conocen. Por ejemplo:

CONSONANTES

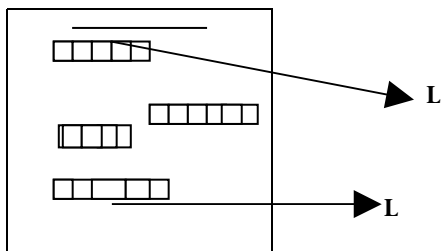

N M L J P T S C Z R D R S

Luego, entre todos, reconocen las consonantes conocidas e no. Las subrayan, las colorean, las buscan en el alfabeto del aula, en los nombres de los compañeros, en los días de la semana. Finalmente el docente les propone un juego: llenar el espacio en blanco con distintas consonantes y ver qué palabras se forman:

_ A _ A (PATA, GATA, RATA, CATA)

_ O _ E (COME, TOME, LLORE)

Se trata, como ya hemos visto, de una tarea de exploración del sistema alfabético para producir palabras.

Esta actividad resulta muy amena si se realiza con el equipo de letras móviles entregándoles a los chicos, por pareja, una cantidad determinada para armar otras palabras. Se propone realizar canjes lúdicamente e intentar leer las nuevas palabras arriesgando significados y con el aporte de los compañeros.

Es probable también que algunos alumnos tengan la respuesta porque han avanzado más en el proceso de reconocimiento de la correspondencia fonema grafema o porque conocen esos vocablos.

EN LOS CUADERNOS

Completamos

N M L J P T S C Z R D R S

_ A _ A (PATA, GATA, RATA, CATA)

_ O _ E (COME, TOME, LLORE)

TEXTO – PALABRAS

SISTEMATIZACIÓN DEL VOCABULARIO

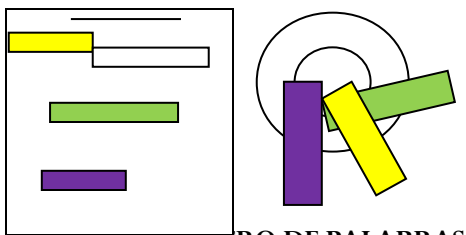

LLAVERO DE PALABRAS

TAREA 11: Escritura de palabras en el llavero, la mochilita de palabras o la libreta diccionario.

Foco: Vocabulario (sistematización)

Los alumnos copian las palabras en el llavero, la mochilita, su libreta diccionario. Escriben las palabras clave: ANIMALITO, ANIMALUCHO, VIEJO, PAPELUCHOS, MUCHO, CAZAR, PAPELITO, TUCURUCHO, CARAMELUCHO, etc. por ejemplo, en la libreta que tiene una página para cada letra del alfabeto. Esto les permite reconocer la primera letra de cada vocablo y su valor para ordenarlas alfabéticamente. En este momento, los alumnos extraen las palabras del texto, las escriben solas en la libreta y las ordenan por la primera letra.

El docente controlará que todos los alumnos hayan registrado en su libreta diccionario las palabras del vocabulario aprendido. Se hace una revisión de cada uno de esos términos para que los alumnos cotejen su escritura correcta (esta tarea puede servir para reparar los errores de ortografía que los chicos pueden presentar).

El docente verifica que las palabras estén bien escritas.

Se pueden hacer distintas actividades, juegos, etc., con todo el grado, con un grupo, con el compañero, individualmente para permitir que **manipulen** las palabras, las muestren, las vuelvan a escribir, se las **apropien**. Este vocabulario no queda aislado, está relacionado con las otras

palabras del texto. Se debieran ir conformando esquemas cada vez más amplios que les permitan relacionar, categorizar, comparar y jerarquizar los conceptos. Se intenta transformar un vocabulario de reconocimiento en uno de uso.

TEXTO

LECTURA Y ESCRITURA



TAREAS DE CIERRE

Foco: Escritura de palabras sin ayuda

Se realiza la lectura a coro del texto completo. Se lee la poesía. A los niños se les sugiere una relectura diaria de las palabras del texto escritas en la libreta de diccionario o en el llavero.

Finalmente el docente propone un dictado sin ayuda de palabras (clave) ANIMALITO, ANIMALUCHO, VIEJO, PAPELUCOS, MUCHO, CAZAR, PAPELITO, TUCURUCHO, CARAMELUCHO, etc. (La cantidad depende del criterio del docente para sus alumnos). En el momento del dictado el docente les facilitará tiempo para pensar y escribir y repetirá las palabras varias veces. Luego se hará una revisión posterior.

En esta tarea es donde el docente podrá verificar el grado de avance de los niños en su proceso de alfabetización. Algunos tendrán un logro óptimo (escribirán en forma completa y sin errores las palabras), otros un logro incipiente (con algún tipo de error) y otros todavía no podrán lograrlo.

EN LOS CUADERNOS

Título: DICTADO "EL ANIMALUCHO"

TAREA: Escritura de palabras/texto

Foco: Palabra, texto

- ✓ Invitemos a los niños (en grupo) a escribir algunos versos de la poesía pero siempre con rima...

Por ej:

ESTE ANIMALITO

EL.....

TIENE UNA

COMO.....

- ✓ Nosotros, escribimos una poesía para los compañeros de otro grado. Para eso le cambiamos parte del título y algunas partes de los versos.

EL

ESTE ANIMALITO,

EL ANIMALUCHO,

TIENE

COMO.....

COME VIEJOS,
Y OTROS
LOS NUEVO
LO MUCHO.

SE PUEDE.....
A ESTE
CON
DE UN

La mayoría de estas tareas tienen como finalidad recuperar el trabajo con el texto, sobre todo con actividades relacionadas con la escritura. En estas secuencias el texto es la unidad lingüística de partida, se pasa por las otras unidades: oraciones, palabras, letras, y se cierran las tareas recuperando el texto.

TAREA FINAL: Metacognición

El docente formula algunas preguntas: ¿Qué aprendimos con este texto? ¿Qué dificultades teníamos? ¿Las pudimos solucionar? Es muy importante que tanto alumnos como docentes reflexionen respecto de sus logros y sepan valorarlos.

SÍNTESIS

TAREA	FOCO	INDICADOR
TAREA 1: Conversación	Texto y cultura	Conversación y recuerdo de poesías aprendidas
TAREA 2: Lectura en voz alta de la poesía	Texto y cultura	
TAREA 3: Exploración del paratexto, del formato, de la diagramación	Texto	Reconocimiento del paratexto, del formato, de la diagramación
TAREA 4: Comprensión lectora	El Texto y el vocabulario	Comprensión de vocabulario y el sentido de la poesía
TAREA 5: Recitado y lectura en eco	Repeticiones y rimas orales	Memorización de la poesía. Identificación de rimas
TAREA 6: Releer para escribir.	Completamiento de versos.	Completamiento de versos y búsqueda de fuentes para

	Búsqueda de fuentes para escribir	escribir palabras
TAREA 7: Escritura con ayuda	Búsqueda y selección de palabras según su final. Escritura con ayuda	Identificación de otras rimas, escritura de rimas.
TAREA 8: Ilustración y comentario	Interpretación	Interpretación en relación con el dibujo.
TAREA 9: Lectura y escritura de palabras. Comparación y análisis de palabras del texto	FOCO 1: Lectura global de palabras FOCO 2: Palabras largas y palabras cortas FOCO 3: Principios y finales iguales / distintos FOCO 4: Análisis de la cantidad, orden, sonido y tipo de letra de una palabra FOCO 5: Reconocimiento de vocales FOCO 6: Lectura de palabras entre distractores FOCO 7: Escritura de la poesía o parte de ella FOCO 8: Escritura de palabras conocidas, sin ayuda pero con la revisión guiada del docente FOCO 9: Reconocimiento de letras en las palabras. Uso del alfabeto FOCO 10: Vocabulario (memorización). Escritura de palabras para el llavero(libreta diccionario)	Lectura global de palabras. Clasificación de palabras largas a cortas Reconocimiento de finales y principios iguales/y distintos Análisis y síntesis de palabra/s Reconocimiento de vocales Reconocimiento de palabras entre distractores Escritura de la poesía o parte de ella Escritura de palabras sin ayuda pero con revisión Reconocimiento de consonantes Escritura de palabras conocidas (vocabulario) sin ayuda pero con la revisión del docente.
TAREAS DE CIERRE: Lectura y escritura de palabras. Escritura de palabras/texto	Palabra(dictado) Palabra, texto	Escritura de palabras sin ayuda con posterior revisión. Escritura de palabras/texto con ayuda y revisión
TAREA FINAL	Metacognición	

Nota:

Con todos los niños, pero muy especialmente con aquellos con mayores dificultades en el aprendizaje de la lengua escrita se ha de tener en cuenta que ninguna tarea debe ser suprimida por simple que parezca ya que cada una presenta una relación lógica con la anterior y con la que le sigue.

Las tareas desarrolladas en la secuencia permitieron:

- ✓ que los alumnos aprendieran *diversos* contenidos y estrategias de lectura y escritura
- ✓ que el docente observara día a día el nivel de competencia alcanzado por sus alumnos *durante la realización de las actividades*
- ✓ que el docente registrara *-a través de una lista de control- los logros correspondientes a las competencias de lectura, escritura y alfabética (ver Módulo "Todos pueden Aprender")*.

Se sugiere *elaborar una lista de control para el seguimiento pedagógico de los alumnos (como el siguiente cuadro de doble entrada), en la que se registren los indicadores de logro.*

Preparamos para ello las siguientes categorías: No resuelve la tarea (NR) Logro incipiente (LI) Logro suficiente (LS) Logro óptimo (LO)

ALUMNOS	INDICADORES																			
	1	2	3	4	5	6	7	8	9	10	11	12	13	14	15	16	17	18	19	20
<i>Juan Pérez</i>	LS	LO	LS	LS	LS	LI	NR	LS	LS	LS	LI	NR	LS	LI	LO	LS	LI	LS	LS	LS

Textos para completamiento

ANEXO 1

<p>EL ANIMALUCHO</p> <p>ESTE _____,</p> <p>EL _____,</p> <p>TIENE CUATRO PATAS ,</p> <p>COMO CUCURUCHOS .</p>	<p>El animalucho</p> <p>Este _____,</p> <p>el _____,</p> <p>tiene cuatro patas,</p> <p>como cucuruchos.</p>
--	--

<p>COME DIARIOS _____, Y OTROS PAPELUCHOS. LOS PAPELES _____ LO INDIGESTAN MUCHO.</p> <p>SE PUEDE _____ A ESTE _____ CON EL PAPELITO DE UN CAMELUCHO.</p>	<p>Come diarios _____, y otros papeluchos. Los papeles _____ lo indigestan mucho.</p> <p>Se puede _____ a este _____ con el papelito de un caramelucho.</p>
---	---

2º Grado SECUENCIA DIDÁCTICA. El texto narrativo en la alfabetización inicial.

NOTA: Sería conveniente recuperar, en la medida de lo posible, los textos trabajados el año anterior, el llavero y/o libreta diccionario para hacer un repaso con los niños, ya que como varios se los saben de memoria sienten más confianza y seguridad para comenzar un nuevo ciclo lectivo.

Secuencia didáctica fábula “El lobo y el perro”

El lobo y el perro

El lobo se moría de hambre. No había caza en los bosques, y los perros cuidaban tanto a los rebaños, que era imposible acercarse a las ovejas. Un día en que paseaba por los campos se encontró con un hermoso perro, sin duda muy bien alimentado. El lobo pensó en comerlo, pero pronto comprendió que aquel perrazo lo vencería sin dificultad, y prefirió conversar con él, felicitándolo calurosamente por su buen aspecto.

- A ti también te sería fácil estar bien alimentado –contestó el perro-. Sólo tienes que vivir en casa del amo y ponerte a su servicio. Allí tendrás comida en abundancia y se te acabarán tus penas.

El lobo estaba ya casi convencido y se decidió a acompañarlo. Pero en cuanto caminaron unos pasos, vio el cuello despellejado de su compañero y le preguntó a qué se debía.

- Es por la cuerda con que me atan- contestó el perro.

- ¿Te atan? ¿No puedes ir adonde te dé la gana? Pues entonces, a ese precio, guárdate tu comida- respondió el lobo huyendo hacia el bosque otra vez.

“No hay nada que valga tanto como la libertad.”

La Fontaine

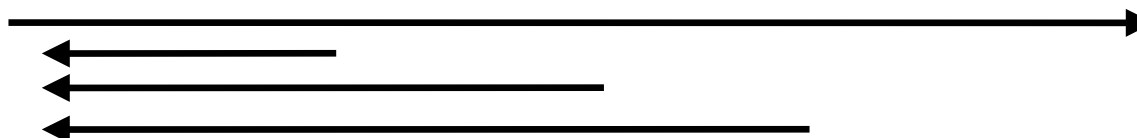

TAREAS , FOCOS Y EVIDENCIAS EN LOS CUADERNOS	DESCRIPCIÓN Y COMENTARIO DE LA TAREA
<p>TAREA 1: Conversación FOCO: Texto y cultura</p> <p>EN EL CUADERNO: "Conversamos acerca de las fábulas"</p>	<p>Conversación y recuerdo de fábulas</p> <p>El docente anticipa a sus alumnos que van a leer una fábula. Les pregunta si han leído otras, cuáles, qué características tienen (por ej.: quiénes son, en general, sus personajes). Este texto ayudará a recordar algunos contenidos de Conocimiento del Ambiente: Animales domésticos y silvestres. (Leer en el anexo el apartado al final de la secuencia)</p>
<p>TAREA 2: Lectura en voz alta de la fábula. Conversación FOCO: Texto y cultura</p> <p>EN EL CUADERNO: "La maestra nos lee" Leemos "El lobo y el perro"</p>	<p>El docente primero les pregunta para qué van a leer el texto (propósito) y orienta la respuesta: en este caso para entretenerse, para disfrutar, y, también para realizar algunas tareas con él.</p> <p>A partir del adelanto del título "El lobo y el perro", interroga a los chicos acerca de qué les parece que va a tratar este cuento. Puede hacerlo a partir de: "¿Qué saben acerca de los lobos? ¿Y de los perros? ¿En qué se parecen? ¿En qué se diferencian? ¿En dónde viven?"</p> <p>A continuación el docente lee el texto en voz alta, es decir, realiza una lectura modélica. Luego, presenta el texto en un afiche para que todos los alumnos lo observen y lo vuelve a leer marcando cada una de las palabras del texto.</p> <p>El docente entrega fotocopias del cuento y los chicos la pegan en su cuaderno.</p>
<p>TAREA 3: Exploración del</p>	

<p>paratexto, formato, diagramación. FOCO: Texto EN EL CUADERNO: <i>Una copia de texto pegada en el cuaderno con marcas (subrayado/ encerrado en círculo el título, el nombre del autor, señalado el cuerpo del texto, etc.).</i></p>	<p>Con el texto presente, escrito en un afiche o en la pizarra, el docente orientará la observación de los alumnos. ¿Qué partes tiene? ¿Cuál es el título? ¿Tiene autor? ¿En dónde está escrito este dato? ¿Tiene diálogo? ¿Qué signos marcan la participación de cada uno de estos personajes? <i>La fábula escrita en el afiche y colocada en el aula en forma permanente constituye un referente textual de alto valor, tanto para el reconocimiento de la silueta, de la diagramación, de la estructura, como para la búsqueda de información a la cual los chicos podrán recurrir en otras prácticas de lectura y escritura con valor social.</i></p>
<p>TAREA 4: Comprensión lectora. FOCO: El texto, el vocabulario. EN EL CUADERNO: <i>Trabajamos con el vocabulario.</i></p>	<p>Es conveniente cerciorarse de que los niños sepan qué significan determinados términos, como por ejemplo: caza, rebaño, oveja, aspecto, amo, servicio, abundancia, despellejado, rechaza, libertad, etc. Quizás algunos alumnos aporten pistas acerca del significado de estas palabras. Para esta tarea se puede utilizar distintas estrategias léxicas como cotexto (caza), familia de palabras, relación de oposición (libertad / cautiverio, encierro), diccionario, etc. Sugerencia: trabajar la expresión “felicitándolo calurosamente” ¿Qué se le dice a una persona a la que se desea felicitar? ¿Y si uno lo felicita “calurosamente”? ¿Qué diferencia habrá? El maestro formula preguntas para mediar en la reconstrucción del sentido global del texto, por ejemplo: ¿Quiénes son los personajes? ¿Dónde se realizan las acciones? ¿Por qué el lobo se moría de hambre? ¿Qué le recomienda el perro con el que se encuentra? Finalmente ¿qué decide hacer el lobo? <i>En el proceso de desambiguación léxica no hay que dar por supuesto el conocimiento de ninguna palabra, ni siquiera de la más simple. Por lo tanto la formulación de algunas preguntas clave acerca del vocabulario y del cuento en general, les permitirá construir el sentido global del texto. Si los chicos no construyen el sentido del texto no pueden apropiarse del mismo, pueden repetirlo, decodificarlo, pero no entender lo que significa.</i></p>
<p>TAREA 5: Comprensión lectora. Renarración FOCO: Secuencia narrativa EN EL CUADERNO: <i>Por lo menos un título referido a actividad oral: Renarramos “El lobo y el perro”.</i></p>	<p>Los alumnos recuperan la secuencia narrativa a partir de la renarración oral de la fábula. Mientras algunos la renarran, los otros compañeros se fijan si aparecen los personajes, las acciones principales, el conflicto, la resolución, etc. El docente observa los avances y alienta la reconstrucción del relato, mediando y haciendo la reflexión sobre aspectos de la estructura narrativa. Además se puede escribir un esquema que ayude a los niños a organizar su narración oral: “En un principio... ..; Luego.....; Pero... ..; Después...;Finalmente..... <i>Esta actividad desarrolla la memoria de los alumnos y le da sentido a la escucha atenta de la lectura en voz alta del maestro puesto que, a través de distintas tareas que se propondrán alternativamente según el texto – renarración, relectura de fragmentos específicos, recitado, dramatización, etc.- los niños irán recuperando elementos del mismo, utilizando la memoria para recordar grupalmente, la mayor parte de los detalles que se acaban de leer.</i></p>

<p>TAREA 6: Lectura grupal e individual en voz alta. Foco: Texto y cultura</p> <p><u>EN EL CUADERNO:</u></p> <p>“Leemos....</p> <p>FOCO: Palabras clave</p>	<p>Los niños tratan de leer con su compañero. Luego, se les propone leer en voz alta en forma grupal o individual el cuento. Todos se preparan para esta actividad leyendo varias veces (si pueden) el texto completo. Primero se practica esta lectura.</p> <p><i>Destaquemos en este punto que los alumnos no están tratando de leer deletreando -lo cual pone en serio riesgo el sentido del texto- sino buscando las palabras que ellos saben que están en el texto y que han aprendido a reconocer.</i></p> <p><i>El objetivo de este trabajo es que el texto escrito empiece a ocupar un lugar en la memoria de cada uno de los alumnos.</i></p> <p>Palabras clave</p> <p>Mientras leen el cuento, el docente anota bien grande en el pizarrón o en afiche un grupo de palabras seleccionadas del texto sobre las que luego va a trabajar: LOBO, HAMBRE, CAZA, BOSQUES, PERRO, REBAÑO, OVEJAS, AMO, SERVICIO, DESPELLEJADO, RECHAZA, LIBERTAD, etc. (el número de palabras debe ser considerado por el docente según las posibilidades de los niños) Luego, mientras los alumnos las leen, el docente las enfatiza oralmente y las señala con la mano. Esto lo hace varias veces.</p> <p><i>En este momento se focalizan las palabras, su sentido y su escritura. Se asocian las imágenes auditiva y gráfica de la palabra, se memorizan ambas, lo que permite luego recuperarlas con facilidad.</i></p>
<p>TAREA 7: Comprensión lectora FOCO: Conflicto, resolución, personajes.</p> <p><u>EN EL CUADERNO:</u></p> <p><i>Copian el título: “Los personajes”</i> <i>Y completan:</i> Los personajes más importantes son: el..... y el..... <i>Dibujar los personajes.</i></p>	<p>El docente y los niños conversan. La fábula (como el cuento), en general, empiezan con una situación inicial, luego se presenta un problema y la situación inicial se modifica al final.</p> <p>En este caso concreto ¿qué pasa con el lobo en un principio? (situación inicial) ¿Qué problema se le presenta? ¿Por qué cambia el lobo? ¿Quién lo hace cambiar?</p> <p>¿Cuáles son los personajes de esta fábula? ¿Dónde se desarrollan las acciones? ¿Qué problema tenía el lobo? ¿Por qué tenía hambre? ¿Qué trabajo hacían los perros con los rebaños de ovejas? ¿Qué le recomienda el perro al lobo para que pueda estar bien alimentado, tener buen aspecto? ¿Por qué el lobo no acepta la sugerencia del perro? ¿Qué elige el lobo a pesar de tener hambre?</p> <p>Escribimos detalladamente las acciones que realiza el lobo:</p> <ol style="list-style-type: none"> 1° se moría de hambre 2° 3° 4° 5° 6° 7° <p>Entre todos leen, piensan, buscan en el texto, discuten y completan la secuencia de acciones del personaje: El docente va anotando las palabras y frases más importantes del texto en el pizarrón (con la tipografía que</p>

	<p>aparece en el texto y al lado en cursiva <u>para su observación</u>): Los personajes son: el..... y el..... - El problema que tenía el lobo era.....(conflicto) - La fábula termina cuando el lobo:.....</p> <p>La moraleja de la fábula es:Expresa el pensamiento del.....</p> <p>Los alumnos dibujan los personajes en sus cuadernos. <i>Es importante que el maestro sea mediador del dibujo ya que de esta manera se amplía el vocabulario de los alumnos, se trabaja simultáneamente la descripción. Por esto conviene mantener una conversación interesante con los alumnos pidiéndoles detalles y anotándolos en el pizarrón: ¿Cómo es el lobo? ¿Cómo es el perro? ¿Qué aspecto físico tiene? ¿En qué se parecen y en qué se diferencian?</i></p>						
<p>TAREA 8: Relectura de fragmentos específicos FOCO: Representación esquemática de relaciones <u>EN EL CUADERNO</u> <u>Completamos el cuadro:</u></p>	<p>El docente les propone a los niños que diferencien cómo es la vida del lobo y cómo es la vida del perro. Para eso escribe con la ayuda de los niños un cuadro en el pizarrón que les permita compararlos a través de la relectura del texto.</p> <p>Completamos el siguiente cuadro (para hacerlo releemos el texto):</p> <table border="1" data-bbox="583 824 2003 1062"> <thead> <tr> <th data-bbox="583 824 1293 857">El lobo.....</th> <th data-bbox="1293 824 2003 857">El perro....</th> </tr> </thead> <tbody> <tr> <td data-bbox="583 857 1293 997">anda por el..... libre, para buscar su alimento tiene que a veces no encuentra muy fácil qué comer no tieneni ninguna que lo ate.</td> <td data-bbox="1293 857 2003 997">vive en una tiene un que le da su come todos los días a veces, el amo locon una cuerda</td> </tr> <tr> <td data-bbox="583 997 1293 1062">El lobo aprecia su.....</td> <td data-bbox="1293 997 2003 1062">El perro está conforme con.....</td> </tr> </tbody> </table> <p>Se intenta con esta tarea que quede claro la oposición que se establece entre estas dos formas de vida que tienen fortalezas y debilidades.</p>	El lobo.....	El perro....	anda por el..... libre, para buscar su alimento tiene que a veces no encuentra muy fácil qué comer no tieneni ninguna que lo ate.	vive en una tiene un que le da su come todos los días a veces, el amo locon una cuerda	El lobo aprecia su.....	El perro está conforme con.....
El lobo.....	El perro....						
anda por el..... libre, para buscar su alimento tiene que a veces no encuentra muy fácil qué comer no tieneni ninguna que lo ate.	vive en una tiene un que le da su come todos los días a veces, el amo locon una cuerda						
El lobo aprecia su.....	El perro está conforme con.....						

<p>TAREA 9: Lectura, escritura y revisión de palabras y oraciones FOCO: Oraciones y palabras EN LOS CUADERNOS <i>Título: Escribo. Pueden pegar las tiras con las oraciones o escribirlas y completarlas.</i></p> <p>FOCO: Palabras y oraciones EN EL CUADERNO: “Separamos las palabras pegadas y escribimos de forma correcta las oraciones”.</p>	<p>El docente relee el cuento y luego les propone completar las oraciones con los personajes y otras palabras significativas: *1 (Cuadro debajo del desarrollo de la secuencia) Luego, escriben oraciones entre todos en el pizarrón y después en el cuaderno. Lo fundamental es que los alumnos piensen y expresen oralmente qué oraciones quieren escribir y que el docente los ayude. Los alumnos revisan con la guía del docente Pueden ensayar –en la pizarra-, la construcción compartida entre pares con guía del maestro, de otras oraciones (planificación, escritura, revisión y reescritura) y finalmente copiarlas. Luego toda la clase lee en voz alta las oraciones. Después, leen de a uno. <i>El docente ayuda a los alumnos a identificar en el texto las palabras que previamente ha seleccionado, leído, releído. En esta actividad se profundiza la concentración sobre las marcas gráficas del texto y se afianza la observación detallada de la disposición, linealidad, dirección, espacios entre palabras y renglones, mayúsculas, el punto; es decir, sobre todas las pistas gráficas que facilitan la comprensión y permiten avanzar en el conocimiento del sistema en el que está escrito el texto.</i> <i>Recordemos que los alumnos han escuchado, renarrado y explorado el texto, por lo cual seguramente han memorizado no sólo su estructura sino también sus palabras, algunas de sus oraciones. Se seleccionan precisamente las que se consideran más familiares, más repetidas, las que sean significativas en la estructura del texto.</i></p> <p>El docente les presenta algunas “oraciones” (*2) (debajo del desarrollo de la secuencia) y les pregunta a los alumnos qué observan de extraño en estas oraciones y si pueden leer e identificar bien sus palabras. La consigna sería: “Separamos las palabras pegadas y escribimos de forma correcta las oraciones”. Esta tarea en un primer momento es de resolución individual y silenciosa. A continuación el docente se las lee y los ayuda a identificar cuántas oraciones hay, cuántas palabras tiene cada oración, en dónde iría la mayúscula y el punto. Luego, los alumnos pasan al pizarrón para cotejar sus escrituras, leerlas, revisarlas. Entre todos llegan a la conclusión de cuáles son las dificultades que se presentan con esas “oraciones” y qué caracteriza a las palabras (espacios entre cada una) y a las oraciones (mayúscula y punto final). SUGERENCIA: en caso que esta tarea resulte dificultosa puede ser conveniente trabajar con menos palabras “pegadas”. La separación de palabras revela que el alumno ha tenido oportunidades de tomar conciencia de las unidades significativas de la lengua escrita como una característica diferenciadora respecto de la lengua oral en la que percibe un continuo.</p>
<p>TAREA 10: Lectura, escritura y revisión de palabras. FOCO: Comparación y análisis de palabras del texto</p>	<p>IMPORTANTE: <i>El trabajo intensivo con el análisis de palabras es de alto valor ya que cada palabra demuestra el funcionamiento del sistema alfabético de escritura con todas sus características y particularidades (direccionalidad, linealidad, separación entre palabras, ortografía, etc.). Además es importante transformar las palabras en un “juguete manipulable”: para coleccionar, armar/desarmar, transformar, recortar/pegar, etc.</i></p>

<p>Foco1: Lectura global de palabras en el texto</p> <p><u>EN EL CUADERNO</u> <i>Título: Leemos y subrayamos en el texto las palabras clave</i></p>	<p><i>La exploración de las palabras por comparación es la base para el desarrollo del léxico; desarrollo esencial para los procesos de comprensión lectora y de aprendizaje de la ortografía.</i></p> <p><i>La comparación es una estrategia lectora que conduce al reconocimiento de la silueta de las palabras (largas/cortas, que suben/bajan el renglón, con/sin tilde, etc.); al reconocimiento de las letras (las que tienen “a”. etc.) y al de la morfología (singular/plural, masculino/femenino, raíz de familia de palabras, etc.). Todos estos conocimientos contribuyen a la construcción comprensiva del sistema alfabético de escritura.</i></p> <p><i>La comparación, a través de la memoria, permite almacenar colecciones de palabras por semejanzas y diferencias; a posteriori de diversos procesos cognitivos de clasificación, discriminación y asociación.</i></p> <p>La unidad de trabajo es la lectura de palabras completas. La lectura es global. Se identifica la misma palabra en distintas ocurrencias.</p> <p>Tienen para trabajar:</p> <ul style="list-style-type: none"> - el texto en pizarrón o afiche - el texto en su cuaderno (fotocopiado y pegado) - las palabras clave escritas en pizarrón o afiche. <p>El docente vuelve a leer la fábula con los alumnos, luego orienta la lectura a través de preguntas: ¿Dónde dice LOBO, HAMBRE, CAZA, BOSQUES, PERRO, REBAÑO, OVEJAS, AMO, SERVICIO, DESPELLEJADO, RECHAZA, LIBERTAD?</p> <p>(El número de palabras debe ser considerado por el docente según las posibilidades de los niños)</p> <p>Cuentan las veces que aparecen algunas de esas palabras (lobo, perro, etc.). Pueden marcarlas en el texto y controlar sus marcas con los compañeros y el docente.</p> <p><i>El docente observa a cada niño cuando cuentan las veces en que aparece cada palabra. Este es el momento de ayudar a cada uno a buscar pistas, hay que orientarlos para conducir la mirada desde las palabras claves anotadas en la pizarra al texto grande, si necesitan trabajar primero con el docente; volver a encontrar la palabra en la fotocopia del cuaderno, pasar a buscarla entre dos, etc.</i></p> <p><i>Destaquemos en este punto que los niños no están tratando de leer deletreando -lo cual, como todos sabemos pone en serio riesgo el sentido del texto- sino buscando las palabras que ellos saben que están en el texto. Las han aprendido a recitar porque cuando recitaban el maestro las copiaba en el pizarrón o afiche y las señalaba y ellos las pueden mirar en el pizarrón o afiche, además de verlas también en la fotocopia del cuaderno.</i></p> <p><i>El docente ayuda a los niños para que puedan realizar esta tareas que tiene su complejidad ya que tienen que tratar de leer pero buscando pistas, etc. Y ayuda a ir incorporando en la memoria las palabras y se irá ayudará a desarrollar la lectura de “vistazo”.</i></p>
<p>Foco 2: Palabras largas y cortas según su cantidad de letras <u>EN EL CUADERNO</u> Copian del pizarrón las palabras</p>	<p>Si es posible, los niños trabajarán en pares. El docente les entrega las palabras seleccionadas en cartelitos: EL, LOBO, HAMBRE, UN, AMO, CUERDA, DÍA, COMIDA, DESPELLEJADO, PERRAZO, etc. y les propone la siguiente consigna: “Ordenar las palabras de más larga a la más corta. Ver cuáles son iguales”.</p> <p><i>Los alumnos resuelven la tarea teniendo en cuenta el espacio que ocupa cada palabra o contando las letras</i></p>

<p>ordenadas según su extensión. Título: PALABRAS LARGAS Y CORTAS</p>	<p><i>(la doble L y la doble R se cuentan como dos letras) y luego realizan la misma actividad en el pizarrón colectivamente. Escriben las palabras de más larga a más corta con la intervención del maestro que realiza preguntas para que expliquen por qué ordenaron las palabras de ese modo.</i></p>
<p>Foco 3: Principios y finales iguales y distintos <u>EN EL CUADERNO</u> <i>Quedan coloreados los principios y finales iguales.</i> <u>EN LOS CUADERNOS</u> <i>Título: Uno/ Muchos.</i></p>	<p>Los niños y las niñas vuelven a las tarjetas y comparan las palabras del cuento que comienzan igual: <u>COMER/ COMIDA/COMERLO/COMPAÑERO</u> y que terminan igual <u>CUIDABAN/PASEABAN; COMPRENDIÓ/ PREFIRIÓ/ DECIDIÓ</u> (Sugerencia: hacerles “<u>mirar atentamente</u>” la tilde de estas palabras porque siempre lo van a llevar en este tiempo y persona verbal). Se puede diferenciar de la palabra <u>PRECIO</u> que no lleva tilde pero tiene las mismas letras en su terminación.; <u>MORÍA/HABÍA/DEBÍA/DÍA/VENCERÍA</u> (Sugerencia: hacerles “<u>mirar atentamente</u>” la tilde de estas palabras porque siempre lo van a llevar en este tiempo y persona verbal). Con su compañero, las ordenan sobre el banco y luego colectivamente. Pueden volver a leer el cuento y observar si hay otras palabras que comiencen o terminen igual. El docente plantea el problema: EL LOBO EL PERRO LOS LOBOS LOS PERROS El docente plantea la escritura para que los niños operen con la letra "s" agregando y sacándola y exploren el cambio de significado (uno/muchos). Leen exagerando la "ssssss" al final. Escriben las palabras en singular y luego agregan la s al final de cada una: BOSQUE, CUERDA etc. Se puede incluir la oposición masculino / femenino con la letra “a” ,ejemplo: LOBO/LOBA PERRO/PERRA. Se cambia una letra y cambia la palabra. <i>Los alumnos a través del análisis y la comparación de estos principios y finales de palabras, intentan identificar lo igual, lo semejante y lo distinto. Se sigue trabajando el desarrollo de la conciencia gráfica y la conciencia fonológica.</i></p>
<p>Foco 4: Análisis de la cantidad, orden, sonido y tipo de letras de una palabra. Síntesis. <u>EN EL CUADERNO</u> <i>Copian del pizarrón la palabra PERRAZO.</i></p>	<p>El docente pega en el pizarrón un cartel con la palabra PERRAZO y los niños cuentan las letras que tiene. Observan la primera letra y la última. Comparan las letras entre sí, si son iguales o diferentes y observan cuál se repite. Pronuncian estas letras arrastrando los sonidos: PPPPEEERRRRRAAAAAZZZZZOOOOOO. El docente descuelga el cartel e invita a todos a armar la palabra con el equipo de letras. Luego los guía para que comparen las palabras que armaron con la que el docente vuelve a colgar en el cartel. Se comparan de a una por vez, revisando primero la cantidad de letras (cuentan cuántas tiene), luego el orden de las mismas (primero la R, luego E..) para que los niños vean cuántas y cuáles son las letras que componen esta palabra. Finalmente se corrigen las palabras armadas hasta que todas digan PERRAZO. Arman la palabra PERRAZO pegando letra por letra. Luego la escriben las veces que quieran y trabajan/ juegan con las otras. En este momento se trabaja con la segmentación de la palabra en letras, la conciencia fonológica y la correspondencia entre fonema y grafema. El docente distribuye individualmente un papel con la palabra completa. Los niños la cortan en letras y la vuelven a armar pegándola en el cuaderno. Pueden trabajar con otras palabras para armar y desarmar. <i>En este momento se trabaja con la segmentación de la palabra en letras, la conciencia fonológica y la</i></p>

<p><u>EN EL CUADERNO</u> Copian del pizarrón la palabra RE/BAÑO (CUI/DABAN)</p>	<p><i>correspondencia entre fonema y grafema.</i></p> <p><i>El docente les presenta la palabra RE/BAÑOS y con el compañero buscan la palabra escondida. La marcan y escriben aparte. El docente corta el cartel en letras. Las da vuelta sobre el escritorio. Los niños pasan al frente a “armar” la palabra y van colgando de a una, en el pizarrón, las letras que corresponden. El resto de los alumnos indica desde los bancos cuál letra va.</i></p> <p>El docente distribuye individualmente un papel con la palabra completa; los niños la cortan en letras y la vuelven a armar pegándola en el cuaderno.</p> <p>Otra palabra con la que se puede trabajar es CUI/DABAN.</p> <p>Sugerencia: el docente puede agregar otro cartel con las palabras analizadas pero en minúscula. Se comparan ambas. Se cuentan las letras, se nombran, se observa el orden. Se leen, exagerando la pronunciación. Luego se repiten estas actividades con la palabra en letra cursiva. Los niños pasan al pizarrón a escribir la palabra en distintas letras con la guía y ayuda del docente que los incentiva.</p>										
<p>Foco 5: Reconocimiento de vocales.</p> <p><u>EN LOS CUADERNOS</u> Título: PALABRAS CON A. Copian las columnas. Luego pintan con color todas las letras “A” de las palabras que escribieron en la primera columna, y así sucesivamente.</p>	<p>Los niños escriben las palabras de la canción todas las palabras que tienen la letra “A” (A, LAS, YA, ATAN, ACERCARSE, GANA, CUERDA, TENDRÁS, etc.) y por otra parte, las palabras que no tienen “A”. Las leen todos juntos. Después leen uno por uno, señalando con el dedo cada letra mientras se lee. Luego resuelven las consignas: Buscar la palabra que tiene más “a” y luego la/s que tiene/n una sola “a”.</p> <p><i>Este trabajo puede realizarse en forma ágil y lúdica y se también se puede regular la cantidad de palabras solicitadas para que no resulte cansador y considerando, además, el tiempo atencional y los grados de dificultad de los chicos.</i></p> <p>Después, se les propone trabajar de la misma forma con la letra “e”, en el pizarrón se escribe y los niños comienzan a buscar las palabras que tengan esa letra; luego la “i” y así sucesivamente. De este modo van reconociendo las vocales del resto de las palabras marcadas. Después pasan al pizarrón, las escriben, las colorean, las analizan, las leen entre todos y luego, uno por uno alargando la pronunciación de los sonidos vocálicos y siempre señalando letra por letra.</p> <p>Para ir sistematizando se pueden confeccionar estos cuadros, siempre coloreando la letra analizada:</p> <table border="1" data-bbox="583 1154 1486 1256"> <tr> <td>PALABRAS CON UNA “A”</td> <td>PALABRAS CON MÁS DE UNA “A”</td> </tr> <tr> <td> </td> <td> </td> </tr> </table> <table border="1" data-bbox="583 1292 1486 1395"> <tr> <td>PALABRAS QUE EMPIEZAN CON “A”</td> <td>PALABRAS QUE TERMINAN CON “A”</td> </tr> <tr> <td> </td> <td> </td> </tr> </table> <table border="1" data-bbox="583 1430 1486 1495"> <tr> <td>PALBRAS QUE TIENEN EN EL MEDIO UNA “A”</td> <td>PALABRAS QUE NO TIENEN NINGUNA “A”</td> </tr> </table>	PALABRAS CON UNA “A”	PALABRAS CON MÁS DE UNA “A”			PALABRAS QUE EMPIEZAN CON “A”	PALABRAS QUE TERMINAN CON “A”			PALBRAS QUE TIENEN EN EL MEDIO UNA “A”	PALABRAS QUE NO TIENEN NINGUNA “A”
PALABRAS CON UNA “A”	PALABRAS CON MÁS DE UNA “A”										
PALABRAS QUE EMPIEZAN CON “A”	PALABRAS QUE TERMINAN CON “A”										
PALBRAS QUE TIENEN EN EL MEDIO UNA “A”	PALABRAS QUE NO TIENEN NINGUNA “A”										

	<p>Se escriben, se analizan y se leen entre todos alargando la pronunciación de los sonidos vocálicos y siempre señalando letra por letra en el pizarrón o cartel. Los alumnos identifican letras en las palabras y aprenden o recuerdan que son vocales.</p> <p><i>Con la resolución de distintas actividades están tratando de aislar los sonidos/letras para su reconocimiento lo que significará un gran avance en su proceso de aprendizaje de la segunda articulación.</i></p>
<p>Foco 6: Lectura de palabras entre distractores</p> <p><u>EN EL CUADERNO</u> Queda la fotocopia con las listas de palabras “Subrayamos todas las palabras LOBO</p> <p style="text-align: right;">P</p> <p>ERRA</p>	<p>El docente les entrega una fotocopia con las “tiritas” de palabras para que los niños puedan buscar y subrayar las palabras iguales.</p> <p>En el cuaderno queda la fotocopia pegada y los alumnos, después de resolver cada lista, pasan al pizarrón y señalan las palabras que han subrayado; luego, se puede incentivar la lectura de otras palabras de la lista llamando la atención sobre los principios, finales y letras iguales y distintas en cada caso.</p> <p>Subrayar (o pintar) todas las palabras LOBO</p> <div style="border: 1px solid black; padding: 5px; text-align: center;"> <p>LOBO LOCO LOMO LOBO LORO LOBOS</p> </div> <p>Subrayar todas las palabras PERRO</p> <div style="border: 1px solid black; padding: 5px; text-align: center;"> <p>PERRO PERRA PERO PERA PELO PERRO PERROS</p> </div> <p><i>Esta tarea es de resolución individual y silenciosa. No sólo el análisis es indispensable para el proceso lector. También es necesario leer de un vistazo, arriesgar un significado (a partir del reconocimiento global de la silueta de una palabra, de una letra o comienzo rápidamente identificado, de un rasgo gráfico que ha quedado guardado en la memoria o por similitud con una palabra conocida, esto también es leer).</i></p>
<p>FOCO 7: Escritura de una secuencia</p> <p><u>EN EL CUADERNO:</u> Bajo el nuevo título pensado: “.....” escriben la nueva secuencia con la ayuda del docente.</p>	<p>Se puede planificar con los alumnos para escribir cómo es la vida del perro con su amo. Se trabaja primero colectivamente y una primera planificación se puede generar a través de preguntas del tipo: ¿Tiene el perro un lugar en la casa? ¿Quién le da de comer? ¿Qué otras cosas hace en la casa/la finca? ¿Cuida el lugar? ¿Qué hace si vienen desconocidos? ¿Cómo demuestra su agradecimiento?</p> <p>A continuación, organizados en pares de distinto grado de avance o en grupo, escriben en sus cuadernos una nueva secuencia. El docente responde a lo que le preguntan los niños y provee información tanto oral como escrita, focalizando los lugares del texto donde hay que producir los cambios para esta nueva secuencia. Pueden cambiarle el título a la fábula. Es conveniente realizar la revisión del texto (al menos de una producción) en la pizarra con participación de los chicos y una lectura reflexiva que conduzca a la corrección con el maestro como mediador.</p>

<p>Foco 8: Escritura de palabras sin ayuda y revisión guiada</p> <p>EN EL CUADERNO: Título: Escribo solito.</p>	<p>El docente propone que escriban solos algunas palabras que los niños no hayan escrito. Lo plantea como un problema Quiero escribir: PERRO- PERRITO-PERRAZO- PERRERA. ¿Cómo lo escribo? ¿Me ayudan?</p> <p>Los niños escriben como pueden en sus cuadernos, luego pasan varios a escribir en el pizarrón. El docente, mientras se desarrolla esta tarea suspende la ayuda para que los niños escriban solos. Luego propone la revisión guiada en el pizarrón. Les pide a los alumnos que le vayan diciendo cómo se escribe la palabra, qué letra pone primero, cuál le sigue, etc. llamando a atención sobre las características de cada una (forma, altura, etc.). Los niños revisan una a una las letras, descubren cuál omitieron, cuál pusieron de más, etc. Después escriben abajo la palabra completa y correcta. Si escriben más de una, se repite la tarea, siempre de a una palabra por vez.</p> <p>Sugerencia: Se puede pedir que escriban el nombre de sus mascotas (perros, gatos, etc.) y si no tienen que piensen cuál les gustaría y qué nombre le pondrían. Mi perro se llama.....</p> <p><i>El propósito de esta tarea es que los alumnos avancen en la construcción del sistema de escritura aplicando las estrategias de los escritores expertos: escritura, revisión, corrección y reescritura (en este caso de palabras pero de un texto trabajado).</i></p>
<p>Foco 9: Reconocimiento de letras en las palabras Uso del alfabeto</p> <p>EN EL CUADERNO Completamos</p>	<p>Los niños completan con las vocales que faltan en las palabras que ya conocen. Por ejemplo: P_RR_ ; L_ B _ ; u otra palabra con mayor grado de dificultad, si el docente lo considera oportuno: L_ B _ RT _ D.</p> <p>Luego, entre todos, reconocen las consonantes conocidas o no. Las subrayan, las colorean, las buscan en el alfabeto del aula, en los nombres de los compañeros, en los días de la semana.</p> <p>Finalmente, el docente les propone un juego: llenar el espacio en blanco con distintas consonantes y ver qué palabras se forman. Muchas veces los niños piden que el docente les lea lo que escribieron, o preguntan qué quiere decir lo que escribieron. El docente les informa al respecto. Se trata, como ya hemos visto, de una tarea de exploración del sistema alfabético para producir palabras.</p> <p>En el cuaderno “Completamos _ E _ O (PELO, PERO, PESO, CELO, METO, REZO, RETO, etc.) _ O _ _ Ó _ (MONTÓN, PORTÓN, BOMBÓN, TONTÓN, etc.) (Sugerencia: “mirar detenidamente” la tilde de las palabras)</p> <p>Los niños suelen producir la palabra y luego preguntar si existe. El docente las busca en el diccionario para ver si existe y les muestra a los niños cómo lo hace.</p> <p><i>Esta actividad resulta muy amena si se realiza con el equipo de letras móviles. Se entrega a los chicos, por pareja, una cantidad controlada, por ejemplo: E - G- P- E- R - E – A - L- P -A- R -O- S- T- Z – E- M – C – O –B para armar otras palabras. Se propone realizar canjes lúdicamente e intentar leer las nuevas palabras arriesgando significados y con el aporte de los compañeros.</i></p> <p><i>Es probable también que algunos alumnos tengan la respuesta porque han avanzado más en el proceso</i></p>

	<p><i>de reconocimiento de la correspondencia fonema grafema o porque conocen esos vocablos.</i></p> <p><i>El docente cumple el importante rol de lector de esas escrituras exploratorias del sistema y aporta el significado de palabras que los alumnos escriben pero de las cuales suelen desconocer el significado. Identifican letras en las palabras y aprenden que son consonantes. Se trata, como ya hemos visto, de una tarea de exploración del sistema alfabético para producir palabras. Esto cambia la lógica de la enseñanza: en vez de usar el texto para que surja un sonido/letra determinado que hay que “presentar” o “reforzar” se afianzan todas las letras en forma permanente.</i></p> <p>Tarea para la casa Enseñarle el juego a algún adulto o hermano familiar. Jugar a cambiar la/s letra/s subrayada/s en esta palabra: GANA. Buscar en el diccionario a ver si las palabras que pensaron existen.</p>
<p>TAREAS DE CIERRE: Escritura de palabras en libreta diccionario FOCO: Vocabulario (memorización) LLAVERO DE PALABRAS</p> <p>TAREA: Escritura (dictado) de palabras sin ayuda y con revisión posterior FOCO: Vocabulario</p>	<p>Los alumnos anotan en su libreta diccionario las palabras que han aprendido con este texto: LOBO, HAMBRE, CAZA, BOSQUES, PERRO, REBAÑO, OVEJAS, AMO, SERVICIO, DESPELLEJADO, RECHAZA, LIBERTAD, etc. Cuentan cuántas palabras saben escribir y leer.</p> <p>En este momento de la secuencia se focalizan las palabras, su sentido y su escritura. Se asocian las imágenes auditiva y gráfica.</p> <p>Se pueden hacer distintas actividades, juegos, etc., con todo el grado, con un grupo, con el compañero, individualmente para permitir que manipulen las palabras, las muestren, las vuelvan a escribir, se las apropien. Este vocabulario no queda aislado, está relacionado con las otras palabras del texto. Se debieran ir conformando esquemas cada vez más amplios que les permitan relacionar, categorizar, comparar y jerarquizar los conceptos. Se intenta transformar un vocabulario de reconocimiento en uno de uso.</p> <p>A los chicos se les sugiere la relectura diaria de las palabras que van anotando en su libretita-diccionario. En clase, se releen para ver cuántas han aprendido y se repasan. El docente propone un dictado de palabras. Luego de que los niños las han escrito en forma individual, se realiza una revisión para que los niños traten de escribir las palabras en forma correcta. Las revisan mirando el afiche y sus propias fotocopias en donde están las palabras. Pasan al pizarrón para compartir con los demás la tarea de revisión.</p> <p><i>En el momento del dictado el docente les facilitará tiempo para pensar y escribir y repetirá las palabras varias veces</i></p>
<p>TAREA DE CIERRE: Escritura de textos FOCO: Escritura</p>	<p><i>Una tarea sustancial en la secuencia didáctica es la escritura sin ayuda de textos ya que los niños tienen que encontrar en la propuesta alfabetizadora un momento para escribir según lo pueden hacer dado el estado de sus conocimientos, y además porque esta escritura es muy indicativa de sus progresos. Sin embargo, en el aprendizaje de la lengua escrita hay procesos muy complejos como la reflexión y la revisión del propio escrito que necesitarán la guía del maestro durante todo el primer ciclo.</i></p> <p><i>Se trata de un proceso que se va complejizando y va delegando progresivamente en los alumnos la revisión de sus propias escrituras, puesto que para concentrarse en aspectos superiores o en unidades más</i></p>

<p>EN EL CUADERNO: Bajo el nuevo título pensado: “.....” escriben el texto</p>	<p><i>complejas tienen que haber automatizado los procesos más simples para que no los distraigan: los niños no pueden revisar un texto completo sin poder revisar solos, por ejemplo, la copia del pizarrón, la escritura de una palabra o de una oración. Por eso la secuencia didáctica sugiere tareas en las que el docente propone escribir algunas palabras u oraciones relacionadas con el texto leído pero nuevas para los alumnos.</i></p> <p><i>Los chicos con mayores dificultades requerirán más mediación docente en su realización. Poco a poco y de manera alternada o sucesiva el maestro podrá solicitar construcciones cada vez más complejas. El propósito de esta tarea es que los alumnos avancen en la construcción del sistema de escritura aplicando las estrategias de los escritores expertos: escritura, revisión, corrección y reescritura.</i></p> <p><u>El docente puede decidir si es viable esta tarea con sus alumnos y si no puede proponerla para hacerla entre dos compañeros o en grupo.</u></p> <p>Propuestas:</p> <ul style="list-style-type: none"> ❖ Escritura de una nueva fábula: “El lobo acepta la invitación del perro y comienza una nueva vida hasta que....” o al revés, “El perro se va con el lobo al bosque y ❖ Se puede conversar con los niños acerca de la moraleja: ¿Estamos de acuerdo con la moraleja? ¿Puede tener también beneficios vivir como un animal doméstico?
<p>TAREA FINAL: Metacognición</p>	<p>El docente formula algunas preguntas: ¿Qué aprendimos con este texto? ¿Qué dificultades teníamos? ¿Las pudimos solucionar?</p> <p><i>Es muy importante que tanto alumnos como docentes reflexionen respecto de sus logros y sepan valorarlos, así como también es importante que sepan que siempre hay contenidos que tienen que seguir trabajando porque los problemas no se solucionan mágicamente sino con mucho esfuerzo sostenido, mucho aliento y apoyo del docente y los compañeros.</i></p>

***1 TAREA 10: Lectura, escritura y revisión de palabras y oraciones**

FOCO: Reconocimiento de oraciones y de palabras

Bajo el título: Escribo. Pueden pegar las tiras con las oraciones o escribirlas y completarlas.

TAREA 10: Lectura, escritura y revisión de palabras y oraciones

FOCO: Reconocimiento de palabras y oraciones

EL _ _ _ _ Y EL _ _ _ _

EL _ _ _ _ SE MORÍA DE _ _ _ _ _ .

EL _ _ _ _ SE ENCONTRÓ CON UN _ _ _ _ _ .

EL _ _ _ _ ESTABA MUY BIEN _ _ _ _ _ ,

EL _ _ _ _ VIO EL _ _ _ _ _ DESPELEJADO DEL _ _ _ _ _ .

(El número de guiones está en relación con el número de letras de las palabras para completar)

**LOSPERROSCUIDABANMUYBIENALOSREBA
ÑOS**

**ELLOBOHUYÓHACIAELBOSQUEOTRAV
EZ**

Nota:

Ninguna tarea debe ser suprimida por simple que parezca ya que cada una presenta una relación lógica con la anterior y con la que le sigue.

Se sugiere elaborar una lista de control para el seguimiento pedagógico de los alumnos (como el siguiente cuadro de doble entrada), en la que se registren los indicadores de logro.

Preponemos para ello las siguientes categorías: No resuelve la tarea (NR) Logro incipiente (LI) Logro suficiente (LS) Logro óptimo (LO)

ALUMNOS	INDICADORES																			
	1	2	3	4	5	6	7	8	9	10	11	12	13	14	15	16	17	18	19	20
Juan Pérez	LS	LO	LS	LS	LS	LI	NR	LS	LS	LS	LI	NR	LS	LI	LO	LS	LI	LS	LS	LS

Las tareas de la secuencia permitieron que los alumnos aprendieran diversos contenidos, estrategias lectoras y de escritura que se observaron día a día pudiendo ser evaluadas durante el desarrollo de las actividades a través de una lista de control en la cual se consideren los indicadores (ver al finalizar cada una de las tareas), correspondientes a las competencias de lectura, escritura y alfabética (ver Módulo).

SÍNTESIS

TAREA	FOTO	INDICADOR
TAREA 1: Conversación	Texto y cultura	Conversación y recuerdo de cuentos aprendidos
TAREA 2: Lectura en voz alta de la fábula (maestro)	Texto y cultura	

TAREA 3: <i>Exploración del paratexto, formato, diagramación.</i>	Texto	Reconocimiento del paratexto, formato y diagramación.
TAREA 4: <i>Comprensión lectora</i>	El Texto y el vocabulario	Comprensión del vocabulario y el sentido de la fábula
TAREA 5: Comprensión lectora. Renarración	Secuencia narrativa	Recuperación de la secuencia narrativa
TAREA 6: Lectura grupal e individual en voz alta.	Texto Palabras clave	Lectura grupal e individual en voz alta. Identificación de palabras claves.
TAREA 7: Comprensión lectora y escritura de nombres propios	Conflicto, resolución y personajes	Reconocimiento de conflicto, resolución y personajes
TAREA 8: <i>Relectura de fragmentos específicos</i>	Representación esquemática de relaciones	Identificación esquemática de relaciones
TAREA 9: <i>Lectura, escritura y revisión de palabras y oraciones</i>	Oraciones y palabras. Palabras y oraciones	Reconocimiento de oraciones y palabras Reconocimiento de palabras y oraciones
TAREA 10: Lectura, escritura y revisión de palabras	Comparación y análisis de palabras del texto FOCO 1: Lectura global de palabras FOCO 2: Palabras largas y palabras cortas FOCO 3: Principios y finales iguales / distintos FOCO 4: Análisis de la cantidad, orden, sonido y tipo de letra de una palabra FOCO 5: Reconocimiento de vocales	Lectura global de palabras. Clasificación de palabras largas a cortas Reconocimiento de finales y principios iguales/y distintos Análisis y síntesis de palabra/s Reconocimiento de vocales

	<p>FOCO 6: Lectura de palabras entre distractores</p> <p>FOCO 7: Escritura de una secuencia con ayuda</p> <p>FOCO 8: Escritura de palabras conocidas, sin ayuda pero con la revisión guiada del docente</p> <p>FOCO 9: Reconocimiento de letras en las palabras. Uso del alfabeto</p>	<p>Reconocimiento de palabras entre distractores</p> <p>Escritura de una nueva secuencia. para el cuento</p> <p>Escritura de palabras sin ayuda con revisión posterior</p> <p>Reconocimiento de consonantes</p>
TAREA DE CIERRE: <i>Escritura de palabras en la libreta diccionario.</i>	Vocabulario (memorización). Escritura (dictado) de palabras sin ayuda y con revisión posterior	Escritura de palabras conocidas en la libreta diccionario sin ayuda y con revisión posterior Escritura de palabras al dictado
TAREA DE CIERRE: <i>Escritura de textos</i>	FOCO: Escritura	Escritura de un nuevo texto con ayuda y revisión posterior
TAREA FINAL	Metacognición	

Sabías que....

... el lobo es un animal de gran tamaño mayor incluso que muchos perros domésticos. El pelaje del lobo es muy espeso más en invierno que en verano, mientras que la cola es gruesa, con la punta negra.

El lobo es muy sociable, que vive en manadas. La principal actividad de la manada, la caza que le proporciona alimentos, se hace en grupo. Su aullido sirve para comunicarse y para que los lobos de la misma manada se encuentren después de una cacería.

ATENCIÓN: SUGERENCIAS DE TRABAJO CON “MI LIBRO” PRIMER AÑO- DGE (el del Quirquincho)

En el capítulo “Plantas y Animales” del libro “Mi libro”, en una característica marcha al trote

1. Leer con el docente el texto “ANIMALES” y realizar la tarea de clasificación propuesta a continuación (pág. 60-61). Las crías nacen a finales de invierno de cuatro a siete cachorros y al cabo de un mes salen de la madriguera para recibir comida y atenciones de sus padres y otros miembros de la manada.
2. Responder: ¿Se encuentran los personajes de la fábula nombrados en ese texto de Conocimiento?

El perro y el lobo ¿son animales domésticos o silvestres?

Otra curiosidad

Se llama perro pastor a cualquier perro que ayuda al hombre en el cuidado de rebaños de ovejas, cabras y otros animales de granja. Hay dos tipos de perro pastor, los que se encargan de proteger los rebaños del ataque de lobos y otros depredadores y los que se encargan de guiar y controlar a los rebaños en sus traslados. Todos estos perros que colaboran con el hombre en el cuidado de los rebaños son animales ágiles, inteligentes, con gran capacidad de aprendizaje y con facilidad para resolver situaciones imprevistas.

• ADI

VINA ADIVINADOR.... Y algo más

<p>De cierto animal di el nombre es quien vigila la casa quien avisa si alguien pasa y es fiel amigo del hombre (Es.....)</p>	<p>En el campo me crié dando voces como loca; me ataron de pies y manos para quitarme la ropa. (La)</p>	<p>Es animal vertebrado del hombre el mejor amigo a veces es cazador y otras un buen sazarillo (Es.....)</p>

<p>Haga frío o calor, siempre con un cobertor. (La.....)</p>	<p><i>Una madre mosquito le dice a sus hijos mosquititos:</i> <i>"Hijos, tened mucho cuidado con los humanos y no os acerquéis a ellos ya que siempre quieren matarnos"</i> <i>Peró uno de los mosquitos le dijo:</i> <i>"No, mami, ese no es cierto. El otro día un humano se pasó la tarde aplaudiéndome."</i></p>	
<p><i>Tengo nombre de animal, cuando la rueda se pincha me tienes que utilizar. (El.....)</i></p>	<p><i>Cortarse el pelo ella se deja, no es la vaca, es la.....</i></p>	<p><i>En los cuentos soy el malo Porque en vez de un helado Me comería... ¡As que tienes al lado! (El.....)</i></p>

• **Se vienen los**



<p>Poquito a poquito Copete empaqueta poquitas copitas en este paquete.</p>	<p>Pablito clavó un clavito. ¿Qué clavito clavó Pablito?</p>	<p>Panchita plancha con cuatro planchas con cuatro planchas plancha Panchita</p>	<p>Me dieron de comer puré, pero puré no voy a comer, porque el puré se come de apuro, y apurado no quiero comer.</p>
<p>Había un perro debajo del carro, vino otro perro y le mordió el rabo.</p>	<p>El cocodrilo come coco, muy tranquilo, poco a poco; ya separó un poquito para su cocodrilito.</p>	<p>Toto toma té. Tita toma mate. Y yo me tomo toda mi taza de yerba mate</p>	<p>El enojo que me enoja No se me quiere pasar Y cuando me desenoje Nunca más me hagas enojar.</p>

ÁREA DE LENGUA

CICLO LECTIVO 2012 –MARZO

NOTA: Sería conveniente recuperar, en la medida de lo posible, los textos trabajados el año anterior, el llavero y/o libreta diccionario para hacer un repaso con los niños, ya que como varios se los saben de memoria sienten más confianza y seguridad para comenzar un nuevo ciclo lectivo.

SECUENCIA DIDÁCTICA

RECUPERACIÓN (2º grado) – REPASO de 3er. grado El texto narrativo en la alfabetización inicial: el cuento

“Pequeñas vanidades”

*1

- *Callate.*
- *Pero en serio te digo. No es que me agrande.*
- *Callate.*
- *Pero de verdad, no se puede evitar, soy muy fuerte.*
- *Callate.*
- *Y velez.*
- *Callate.*
- *Y ni te digo que buena compañera soy.*
- *Callate.*
- *En serio, trabajando en equipo soy lo más.*
- *Callate.*
- *¡Ah! ¡Y soy tan pero tan organizada!*
- *Callate.*
- *¡Y responsable! Tan responsable. . .*
- *Callate.*
- *Y no me canso nunca. Voy, vengo. Vengo, voy.*
- *Callate.*
- *¡Ya te dije que soy muy fuerte!*
- *Callate.*
- *Puedo levantar y cargar como diez veces mi peso.*
- *Callate.*
- *Pero en serio te digo. No es que me agrande.*
- *Callate. ¡Soy una hormiga!*
- *Sí, pero la más grande que hay.*

Melina Pogorelsky

Secuencia didáctica: Unidades lingüísticas

(Tarea-Foco)

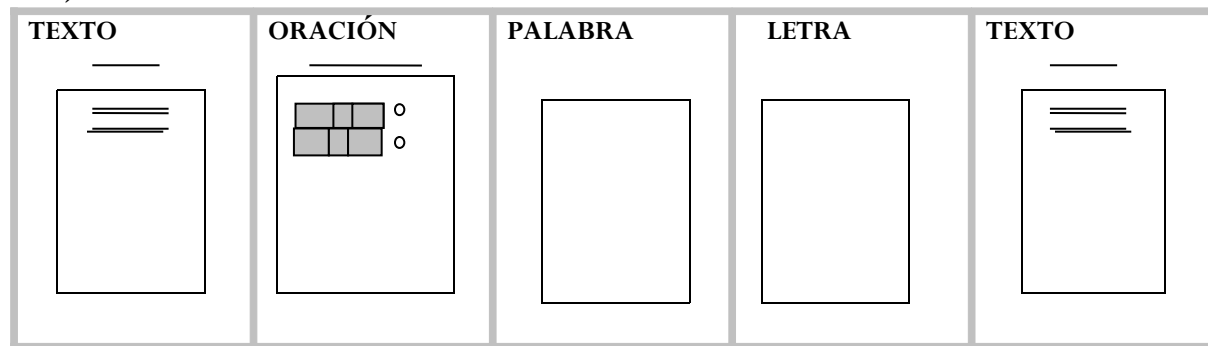

Completamos con las expresiones que faltan el cuento:

“Pequeñas vanidades”

- *Cállate.*
- *Pero No es que me agrande.*
- *Cállate.*
- *Pero, no se puede evitar, soy muy fuerte.*
- *Cállate.*
- *Y velez.*
- *Cállate.*
- *Y qué buena compañera soy.*
- *Cállate.*
- , *trabajando en equipo soy lo más.*
- *Cállate.*
- *¡Ah! ¡Y soy tan pero tan organizada!*
-
- *¡Y responsable! Tan responsable. . .*
- *Cállate.*
- *Y no me canso nunca. Voy, vengo. Vengo, voy.*
- *Cállate.*
- *¡Ya te que soy muy fuerte?*
- *Cállate.*
- *Puede levantar y cargar como diez veces mi peso.*
- *Cállate.*
- *Pero te digo. No es que me agrande.*
- *Cállate. ¡Sos una hormiga!*
- *Sí, pero la más grande que hay.*

Melina Pogorelsky

Todas las expresiones que hemos escrito sirven para convencer al otro personaje de las “grandes” cualidades de la hormiga.

TAREA 10: Lectura, escritura y revisión de palabras y oraciones (texto)

FOCO: Reconocimiento de palabras y oraciones (texto)

*Lea el título: **Escribo**. Completan las oraciones con las palabras que corresponden sobre las líneas. Se puede pedir a los alumnos que marquen la mayúscula inicial y el punto final de cada una de las oraciones.*

PEQUEÑAS VANIDADES

Yo soy muy

Yo soy tan pero tan.....

Yo soy tan pero tan

Yo soy tan.....

Soy una

(*3)

FOCO: Reconocimiento de palabras y oraciones

**soymuyfuerte,buenacompañera,tanperotanorganizadayrespo
nsable**

**puedolevantarycargarcomodiezvecesmipe
so**

soylahormigamásgrandequeha

y

(*4)

TAREA 12: Lectura y escritura de palabras. Comparación y análisis de palabras en el texto.

FOCO: Lectura entre distractores

En el cuaderno

Queda la fotocopia pegada con las palabras marcadas. La consigna será: "Subrayamos las palabras que pertenecen al cuento".

hormiga	organizada	hormiguero
pequeña	débil	lenta
grande	compañera	equipo
veloz	verdad	peso
trabajadora	fuerte	responsable

TAREA DE CIERRE: Escritura de un cuento

FOCO: Escritura, texto

(*5)

.....(título)
— <i>Callate.</i>
—
— <i>Callate.</i>
—
— <i>Callate.</i>
—
— <i>Callate.</i>

—.....
— *Callate.*
—.....
— *Callate.*
—
— *Callate.*
—.....
— *Callate.*
—.....
— *Callate.*
—.....
— *Callate.*
—.....
— *Callate. ¡Des.....!*
—.....
.....

.....

Las tareas desarrolladas en la secuencia permitieron:

- ✓ que los alumnos aprendieran *diversos* contenidos y estrategias de lectura y escritura
- ✓ que el docente observara día a día el nivel de competencia alcanzado por sus alumnos *durante la realización de las actividades*
- ✓ que el docente registrara *-a través de una lista de control- los logros correspondientes a las competencias de lectura, escritura y alfabética (ver Módulo "Todos pueden Aprender")*.

Se sugiere elaborar una lista de control para el seguimiento pedagógico de los alumnos (como el siguiente cuadro de doble entrada), en la que se registren los indicadores de logro.

Preponemos para ello las siguientes categorías: No resuelve la tarea (NR) Logro incipiente (LI) Logro suficiente (LS) Logro óptimo (LO)

ALUMNO	INDICADORES																			
	1	2	3	4	5	6	7	8	9	10	11	12	13	14	15	16	17	18	19	20
Juan Pérez	LS	LS	LS	LO	LS	LI	NR	LS	LS	LS	LI	LO	LS	LI	NR	LS	LI	LS	LS	LS

SÍNTESIS

TAREA	FOTO	INDICADOR
TAREA 1: Conversación	Texto y cultura	Conversación y recuerdo de cuentos aprendidos
TAREA 2: Lectura en voz alta del cuento (maestro)	Texto y cultura	
TAREA 3: Exploración del paratexto, formato, diagramación.	Texto	Reconocimiento del paratexto, formato y diagramación.
TAREA 4: Comprensión lectora	El Texto y el vocabulario Palabras clave	Comprensión de vocabulario y el sentido del cuento Identificación de palabras clave
TAREA 5: Comprensión lectora. Dramatización	Texto	Comprensión del texto leído.
TAREA 6: Comprensión Lectora	Conflicto, desenlace y personajes	Identificación del conflicto, del desenlace y de los personajes centrales

TAREA 7: <i>Relectura de fragmentos específicos</i>	Representación esquemática de relaciones	Identificación de relaciones esquemáticas
TAREA 8: <i>Lectura, escritura y revisión de palabras y oraciones</i>	Oraciones y palabras Palabras y oraciones	Reconocimiento y escritura de palabras y completamiento de oraciones Reconocimiento de palabras y oraciones
TAREA 9: <i>Lectura y escritura de palabras. Comparación y análisis de palabras del texto</i>	Lectura de palabras entre distractores	Reconocimiento de palabras entre distractores
TAREA 10: <i>Escritura con ayuda</i>	Escritura de una nueva secuencia para el cuento	Escritura de una nueva secuencia para el cuento
TAREA DE CIERRE: <i>Escritura de palabras en la libreta diccionario.</i>	Vocabulario	Escritura de palabras en la libreta diccionario sin ayuda y con revisión posterior
TAREA DE CIERRE: <i>Escritura de un cuento</i>	Texto	Escritura de un nuevo cuento
TAREA FINAL	Metacognición	

LAS TAREAS DESARROLLADAS A CONTINUACIÓN, SE PRESENTAN PARA AFIANZAR LA COMPETENCIA ALFABÉTICA.

TAREA : Lectura, escritura y revisión de palabras
Comparación y análisis de palabras del texto

IMPORTANTE: El trabajo intensivo con el análisis de palabras es de alto valor ya que cada palabra demuestra el funcionamiento del sistema alfabético de escritura con todas sus características y particularidades (direccionalidad, linealidad, separación entre palabras, ortografía, etc.). Además es importante transformar las palabras en un "juguete manipulable": para coleccionar, armar/desarmar, transformar, recortar/pegar, etc.

La exploración de las palabras por comparación es la base para el desarrollo del léxico; desarrollo esencial para los procesos de comprensión lectora y de aprendizaje de la ortografía.

La comparación es una estrategia lectora que conduce al reconocimiento de la silueta de las palabras (largas/cortas, que suben/bajan el renglón, con/sin tilde, etc.); al reconocimiento de las letras (las que tienen "a". etc.) y al de la morfología (singular/plural, masculino/femenino, raíz de familia de palabras, etc.). Todos estos conocimientos contribuyen a la construcción comprensiva del sistema alfabético de escritura.

La comparación, a través de la memoria, permite almacenar colecciones de palabras por semejanzas y diferencias; a posteriori de diversos procesos cognitivos de clasificación, discriminación y asociación.

Foco1: Lectura global de palabras y expresiones en el texto

La unidad de trabajo es la lectura de palabras y expresiones completas. La lectura es global. Se identifica la misma palabra y algunas expresiones en distintos recursos.

Tienen para trabajar:

- el texto en pizarrón o afiche
- el texto en su cuaderno (fotocopiado y pegado)
- las palabras clave escritas en pizarrón o afiche.

El docente vuelve a leer el cuento con los alumnos, luego orienta la lectura a través de la siguiente consigna: *Buscamos y marcamos todas las veces en donde se repite las siguientes palabras y expresiones:*

pequeñas, vanidades, callate, veloz, compañera, organizada, responsable, vey, venge, hormiga, etc.

Se centran las marcas.

El docente ayuda a los niños para que puedan realizar esta tarea que tiene su complejidad ya que tienen que tratar de leer pero buscando pistas, etc. Y ayuda a ir incorporando en la memoria las palabras y se irá ayudando a desarrollar la lectura de "vistazo".

EN EL CUADERNO

Título: Leemos y marcamos las palabras y expresiones repetidas en el cuento.

Foco 2: Palabras largas y cortas según su cantidad de letras

Se presenta una variante más compleja de la clasificación en palabras largas y cortas pues implica un análisis exhaustivo de la cantidad de letras. El docente se les puede plantear como una situación problemática para resolver primero, individualmente, después se controla con un compañero y luego, se pone en común con el resto del grado.

¿Y si jugamos a ver quién encuentra en el texto estas palabras (por la cantidad de letras)? Escribimos las palabras ordenándolas de más cortas a más largas (¡Ayudita! ... cada letra ocupa un guión):

(1)	(2)	(3)	(4)	(5)	(6)	(7)	(8)	(9)(10)(11)
—	---	-----	-----	-----	-----	-----	-----	-----
y	ni		-		-	-		-
<i>y</i>	<i>ni</i>							

Los alumnos resuelven la tarea teniendo en cuenta el espacio que ocupa cada palabra contando las letras (la doble L se cuentan como dos letras, igual que la doble R, ya no son una letra del abecedario).

Sugerencia: Se les puede pedir a los niños que copien las palabras del cuadro en distintos tipos de letra (en imprenta minúscula y en cursiva) como en el ejemplo. A continuación se les indica que marquen con lápiz el contorno de cada una de las palabras. Esta tarea permite visualizar el dibujo de las palabras (letras que suben y bajan del renglón) pero en el caso de la cursiva que las letras están unidas.

La consigna sería: ¡Para seguir jugando! Repetimos en cada casillero la escritura de las palabras pero con otro tipo de letra. Con un lápiz o con lápices de colores les dibujamos la silueta.

EN EL CUADERNO

Copian del pizarrón las palabras ordenadas según su extensión.

Título: PALABRAS LARGAS Y CORTAS

Foco 3: Principios y finales iguales y distintos

Con los niños se identifican los principios y finales iguales de palabras

Buscamos en el texto palabras que comiencen igual siguiendo la indicación entre paréntesis:

- con “c” (seis)
- con “s” (cuatro)
- con “v” (cuatro)
- con “m” (cuatro palabras “cortitas”)

Buscamos en el texto palabras que terminan igual:

- con “y” (cuatro palabras “cortitas” y una muy “cortita” con una sola letra)
- con “z” (dos palabras)

Sugerencia: dependiendo del grado de progreso de los niños se puede realizar en forma individual o en parejas con distintos tipos de avance.

Los alumnos a través del análisis y la comparación de estos principios y finales de palabras, intentan identificar lo igual, lo semejante y lo distinto. Se sigue trabajando el desarrollo de la conciencia gráfica y la conciencia fonológica.

EN EL CUADERNO

Bajo el título: “Principios y finales iguales” (Quedan copiadas las listas con las palabras)

Foco 4: Análisis de la cantidad, orden, sonido y tipo de letras de una palabra. Síntesis.

El docente pega en el pizarrón un cartel con la palabra **hormiga** escrita con distintos tipos de letra y los niños cuentan las letras que tiene. Trabajan en primer lugar con un cartel con un tipo de letra y allí observan la primera letra y la última. Comparan las letras entre sí, si son iguales o diferentes y observan cuál se repite. Pronuncian estas letras arrastrando los sonidos: **hooorrrrrmiiiiigaaa** El docente descuelga el cartel e invita a todos a armar la palabra con el equipo de letras. Luego los guía para que comparen las palabras que armaren con la que el docente vuelve a colgar en el cartel. Se comparan de a una por vez, revisando primero la cantidad de letras (cuentan cuántas tiene), luego el orden de las mismas (primero la h luego la o...) para que los niños vean cuántas y cuáles son las letras que componen esta palabra. Finalmente se corrigen las palabras armadas hasta que todas digan **hormiga**.

El docente distribuye individualmente un papel con la palabra completa. Los niños la cortan en letras y la vuelven a armar pegándola en el cuaderno. Luego la escriben las veces que quieran. A continuación trabajan/juegan con otras palabras que tienen palabras escondidas para armar y desarmar: **a/grande; hor/miga; call/ate; ver/dad.**

En este momento se trabaja con la segmentación de la palabra en letras, la conciencia fonológica y la correspondencia entre fonema y grafema.

Esta tarea es viable y enriquecedora para ir introduciendo a los niños en el conocimiento de los distintos tipos de letras aunque ellos utilicen para producir habitualmente sólo letras de imprenta. Recordemos que los alumnos establecen relaciones perceptuales y van asociando, paulatinamente, la relación entre imprenta y cursiva al comprobar por la lectura —aunque sea realizada por el docente— que con distintos caracteres dice lo mismo. Aunque puede parecer obvio, los niños deben descubrir que las palabras, aunque estén escritas en distintas grafías, conservan la misma cantidad de letras, idéntico orden y sonido. Por otra parte, la letra cursiva permite visualizar con mayor claridad la separación entre palabras y, por ende, la silueta global de cada vocablo.

EN EL CUADERNO

Copian del pizarrón la palabra buscan la palabra escondida: **a/grande; hor/miga; call/ate; ver/dad.** La marcan y escriben aparte. El docente corta el cartel en letras. Las da vuelta sobre el escritorio. Los niños pasan al frente a “armar” la palabra y van colgando de a una, en el pizarrón, las letras que corresponden. El resto de los alumnos indica desde los bancos cuál letra va.

Foco 5: Comparación y análisis de palabras. Reconocimiento de vocales.

Los niños identifican y escriben las palabras que tienen la letra “a” y por otra parte, palabras que no tienen “a”. Las leen todos juntos. Después leen uno por uno, señalando con el dedo cada

letra mientras se lee. Luego resuelven las consignas: *“Buscar la palabra que tiene más “a” y luego la/s que tiene/n una sola “a”.*

Este trabajo puede realizarse en forma ágil y lúdica y también se puede regular la cantidad de palabras solicitadas para que no resulte cansador y considerando, además, el tiempo atencional y los grados de dificultad de los chicos.

Después, se les propone trabajar de la misma forma con la letra “e”, en el pizarrón se escribe y los niños comienzan a buscar las palabras que tengan esa letra; luego la “i” y así sucesivamente. De este modo van reconociendo las vocales del resto de las palabras marcadas. Después pasan al pizarrón, las escriben, las colorean, las analizan, las leen entre todos y luego, una por una alargando la pronunciación de los sonidos vocálicos y siempre señalando letra por letra.

Para ir sistematizando se pueden confeccionar estos cuadros, siempre coloreando la letra analizada:

PALABRAS CON UNA “A”	PALABRAS CON MÁS DE UNA “A”

PALABRAS QUE EMPIEZAN CON “A”	PALABRAS QUE TERMINAN CON “A”

PALABRAS QUE TIENEN EN EL MEDIO UNA “A”	PALABRAS QUE NO TIENEN NINGUNA “A”

Se escriben, se analizan y se leen entre todos alargando la pronunciación de los sonidos vocálicos y siempre señalando letra por letra en el pizarrón o cartel. Los alumnos identifican letras en las palabras y aprenden o recuerdan que son vocales.

Con la resolución de distintas actividades están tratando de aislar los sonidos/letras para su reconocimiento lo que significará un gran avance en su proceso de aprendizaje de la segunda articulación.

EN LOS CUADERNOS

Título: *Palabras con “a”.*

Copian las columnas. Luego pintan con color todas las letras “a” de las palabras que escribieron en la primera columna, y así sucesivamente

Foco 9: Reconocimiento de letras en las palabras

Uso del alfabeto

Los niños completan con las vocales que faltan en las palabras que ya conocen.

Por ejemplo: h _ r m _ g _ ; c _ ll _ t _

Luego, entre todos, reconocen las consonantes conocidas o no. Las subrayan, las colorean, las buscan en el alfabeto del aula, en los nombres de los compañeros, en los días de la semana. Finalmente el docente les propone un juego: llenar el espacio en blanco con distintas consonantes y ver qué palabras se forman:

_ e _ o (perc, terc, cerc, dedó, etc.)

_ o _ (soy, voy, doy, hoy, etc.)

Se trata, como ya hemos visto, de una tarea de exploración del sistema alfabético para producir palabras.

Esta actividad puede resultar muy amena si se realiza con el equipo de letras móviles entregándoles a los chicos, por pareja, una cantidad controlada. Por ejemplo: A- C- S-O-H-V-D-O -F-A-G-N-P-A-LL- C, para armar otras palabras. Se propone realizar canjes lúdicamente e intentar leer las nuevas palabras arriesgando significados y con el aporte de los compañeros.

Es probable también que algunos alumnos tengan la respuesta porque han avanzado más en el proceso de reconocimiento de la correspondencia fonema o porque conocen esos vocablos.

El docente cumple el importante rol de lector de esas escrituras exploratorias del sistema y aporta el significado de palabras que los alumnos escriben pero de las cuales suelen desconocer el significado. Identifican letras en las palabras y aprenden que son consonantes. Se trata, como ya hemos visto, de una tarea de exploración del sistema alfabético para producir palabras. Esto cambia la lógica de la enseñanza: en vez de usar el texto para que surja un sonido/letra determinado que hay que “presentar” o “reforzar” se afianzan todas las letras en forma permanente.

EN LOS CUADERNOS

Completamos

h _ r m _ g _ ; c _ ll _ t _

_ e _ o (pero, tero, cero, dedo, etc.)

_ o _ (soy, voy, doy, hoy, etc.)

SÍNTESIS

<p>Lectura y escritura de palabras. Comparación y análisis de palabras del texto</p>	<p>FOCO 1: Lectura global de palabras</p> <p>FOCO 2: Palabras largas y palabras cortas</p> <p>FOCO 3: Principios y finales iguales/distintos</p> <p>FOCO 4: Análisis de la cantidad, orden, sonido y tipo de letra de una palabra</p> <p>FOCO 5: Comparación y análisis de palabras Reconocimiento de vocales</p> <p>FOCO 6: Reconocimiento de letras en el alfabeto</p>	<p>Lectura de palabras claves.</p> <p>Clasificación y ordenamiento de palabras largas y cortas</p> <p>Reconocimiento de finales y principios iguales y distintos</p> <p>Análisis y síntesis de palabra/s</p> <p>Reconocimiento de vocales</p> <p>Reconocimiento de consonantes</p>
--	--	--

ANEXO

ATENCIÓN: SUGERENCIAS DE TRABAJO CON “MI LIBRO” TERCER AÑO- DGE (el del Quirquincho)

En el capítulo “Plantas y Animales”

1. Leer con el docente el texto “Vida en sociedad” (pág. 55).
2. A partir de la información leída, conversar acerca de las características de las hormigas que se identifican en este texto explicativo y coinciden con las dudas en el cuento.

Otra propuesta:

Leemos la siguiente canción para aprenderla (y después cantarla).

LAS HORMIGAS MUEVEN LAS MONTAÑAS

Un pobre insecto,

*es una hormiga sola,
es un cere sin ningún valor.*

*Un granito de arena
es para ella una montaña
pero en compañía, no la detiene nada.*

*Y así una hormiguita mueve la montaña
Más dos hormigas con otras dos hormigas
son principio de una sociedad.*

*Energía y coraje pasad este mensaje,
y a nuestro trabajo unamos nuestras veces,
y vamos ligeros, unidas no hay quien pueda,
seremos muchas y vamos juntas.*

*Ocho hormiguitas que avanzan y levantan
a otras hormigas que llaman a otras tantas hormigas
que prestarán ayuda a otras que vienen y
nada las detiene, se acercan y aumentan
más siempre vienen cientos de hormigas
formadas en hileras
que marchan unidas y nada las arredra*

*Y luchan más, fuerzan más, mueven la montaña ya
unidas siguen más, fuerzan más, mueven la montaña ya,
unidas por demás y vienen más, mueven la montaña ya,
unidas sí
unidas sí
UNIDAS Sí.*

Reflexión: *En esta canción se destacan las siguientes cualidades de las hormigas:.....*

¿En qué situaciones podríamos actuar como las hormigas en la escuela, en la casa?.....

Escribimos o conversamos:

-Me gustó o no me gustó la canción (¿Por qué?)

ANEXO

Juegos de lectura y escritura

- **EN EL MÓDULO Lengua 2 TPA:**

- ✓ Juegos didácticos
 - Juegos en el patio (p-10-11)
 - Juegos de mesa (p- 11-12)
- ✓ El juego didáctico en relación con los contenidos gramaticales (p. 37-41)
 - Para afianzar el análisis de la palabra
- Rimar jugando
- Los dos en uno
 - Para desarrollar la atención, la lectura de imágenes, el vocabulario y la lectura de palabras
- Los diferentes
- La familia de palabras
 - Para incentivar la producción de descripciones y narraciones colectivas
- ¿Qué pasa?
- El cuento del ovillo

- **JUEGOS DE LECTURA Y ESCRITURA**

- **Tutti Frutti**

Este juego está dirigido a que los alumnos puedan construir palabras a partir de determinadas letras. Se propone a los participantes la inferencia de palabras a partir de una letra inicial, que se escoge al azar. De esta manera, el juego contribuye al proceso de adquisición y aumento del léxico por parte de los alumnos, como también a la discriminación paulatina de categorías de palabras, desarrollando de este modo la reflexión gramatical.

Resumen didáctico

A partir del juego "Tutti-frutti" se pueden desarrollar los siguientes contenidos:

- Construcción de palabras a partir de una letra inicial dada
- Aumento del léxico
- Reconocimiento de categorías, clases de palabras o hiperónimos.

- **Animalitos en la fiesta (rompecabezas)**

Este juego permite que los alumnos al armar el rompecabezas y nombrar las partes que van armando identifiquen las partes que conforman un todo. La capacidad de percibir en general relaciones parte/todo se vincula productivamente con la capacidad de reconocer articulaciones o segmentaciones en otros campos específicos, por ejemplo, en la lengua. Recordemos que los chicos que se alfabetizan tiene que reconocer que los textos constituyen totalidades que se segmentan en partes (frases, palabras, fonemas en la lengua oral/grafemas en la lengua escrita). De este juego pueden derivarse actividades relacionadas con la identificación y construcción de campos semánticos y asociativos (por ejemplo, la fiesta: ¿Dónde se hace la fiesta?, ¿quiénes van?, ¿a qué hora se hace?, ¿a qué se juega?, ¿qué se come en la fiesta?), de este modo el/la docente podría trabajar en la conversación, las relaciones semánticas y asociativas en la lengua oral. Si registran lo conversado en un afiche en forma de redes conceptuales o esquemas radiales, aprenden a ordenar información por escrito.

Resumen didáctico

A partir del juego "Animalitos en la fiesta" se pueden desarrollar los siguientes contenidos:

- Reconocimiento de relaciones parte/todo
- Construcción de campos semánticos y asociativos
- Clasificación y categorización de palabras
- Descripción, presentación y nominación de un personaje
- Narración oral con incorporación de conflicto narrativo
- Escritura colectiva de la narración
- Introducción de un diálogo en la narración

▪ Armando oraciones

Mediante este juego el/la docente trabaja el aspecto sintáctico del proceso de escritura, porque los chicos deben justificar las frases que arman haciendo consideraciones acerca del orden de las palabras en la producción escrita. El/la docente puede resaltar las diferencias y semejanzas con la lengua oral. Pueden construirse oraciones "raras" donde los objetos realizan acciones propias de los humanos o los humanos parecen cosas "Los globos enflaquecieron" "Juana es un tronco" o no-oraciones "Casa la allí fondo valle del está en el". En cada caso los chicos debaten: ¿Por qué están mal? ¿Por qué son raras? ¿Por qué están bien?

Resumen didáctico

A partir del juego "Armando oraciones" se pueden desarrollar los siguientes contenidos:

- El orden de las palabras en la oración.
- Animaciones, personificaciones, cosificaciones
- Oraciones y no oraciones

▪ Memotest con palabras

En este caso, sugerimos construir un Memotest con palabras extraídas de los cuentos o poemas que cada docente escoja. Como por ejemplo, se incluyen las correspondientes a "La boca del sapo", de Silvia Bignami: SAPO, CABALLO, GATO, PEZ, GORRIÓN, GALLINA, PATO, ELEFANTE, RATÓN.

Es conveniente comenzar con tres palabras en mayúscula de imprenta repetidas dos veces para jugar al Memotest; luego, ir agregando más palabras y modificar la relación entre los pares: primero sólo palabras, luego pares de palabra y dibujo.

• JUEGOS EN EL PATIO

▪ SIMÓN DICE

Se trata de un juego clásico en que los participantes deben obedecer las órdenes del coordinador sólo si este dice “Simón dice que...”. Por ejemplo: “Simón dice que se toquen la punta de la nariz”, “Simón dice que estornuden”. Ahora bien, el coordinador pone “trampas” del tipo “que se sientes”, “Aplaudan”, esto es, da órdenes pero sin decir “Simón dice que...” En estos casos en que no se pronuncia la frase, la orden no debe ser cumplida. Los chicos tardan un a tiempo en percibir la diferencia entre estas distintas formas de dar órdenes, puesto que más atentos a realizar la acción indicada, pierden conciencia acerca de la forma en que esta se enuncia. Así este juego colabora no sólo con la concentración de la atención sino también para ir prestando atención a la diferencia entre forma lingüística y sentido.

▪ Las estatuas traviesas

El adulto será el vigilante del museo que se encontrará en uno de los extremos del patio; en el lado contrario se encontrarán los chicos, que serán estatuas traviesas. El vigilante se coloca de espaldas a las estatuas: en ese momento las estatuas avanzarán hacia él, pero cuando se voltee, se detendrán de inmediato y permanecerán inmóviles hasta que les dé la espalda nuevamente. Si alguno de ellos se mueve o avanza, el vigilante lo nombra desde su lugar y éste pasa a la línea desde donde empezó a avanzar. El vigilante se vuelve a voltear y avanzarán nuevamente hasta que se dé vuelta y se detengan rápidamente las estatuas. El primer niño que logre llegar hasta el lugar del vigilante pasará a ocupar el lugar de este y empezará de nuevo el juego. Para colaborar con la anticipación del momento en que el vigilante se volteará, se puede pronunciar una frase durante el tiempo que esté de espaldas; por ejemplo: “un, dos, tres... el vigilante otras vez” el truco consiste en pronunciar esta frase de forma más lenta o rápida.

▪ Los cangrejos

Se traza una línea en el suelo. El primer niño, con los ojos tapados, da siete pasos hacia atrás y luego se destapa los ojos, para pasar el pañuelo al siguiente participante. Así, sucesivamente. Gana quien haya quedado más cerca de la línea

ANEXO

ALGUNAS SUGERENCIAS DE TAREAS PARA LA EXPLORACIÓN Y ANIMACIÓN DE LA BIBLIOTECA.

Los niños deben conocer el material de la biblioteca y para eso se necesita planificar algunas actividades que permitan motivarlos y animarlos para leer:

- La hora del cuento.
- Leer juntos: la señorita lee, los niños “leen” ciertos textos o fragmentos, distintos invitados (padres, directivos, abuelos, hermanos, otros alumnos de la escuela.
- Grilla de los más leídos: se clasifica con caritas y, posteriormente, con palabras.
- Días de poesía.
- Días de tapas y contratapas.
- Días de imágenes.
- Búsqueda del tesoro: La maestra o los chicos proponen pistas para hallar un nombre de un cuento, de un personaje.

- Presentación de cuentos a través de dramatizaciones y lecturas dramatizadas.
- Visitas de personajes de los distintos cuentos que se trabajen (para que les hagan preguntas por ejemplo).
- Elaboración de sencillos murales sobre los libros presentados y/o leídos
- Lecturas colectivas e individuales.
- Los cuentacuentos: equipos que se preparan para ir a contarles cuentos a los más chiquitos.
- Elaboración del carnet personal de lector/a

ANEXO

Cuadro con las secuencias propuestas por el TPA y con las elaboradas por el Equipo técnico de la Dirección de Educación Superior

2do grado

SECUENCIAS TPA	OTROS	CANCIONES- POEMAS	CUENTOS	INSTRUCTIVOS
	. Consigna		. “La vuelta al mundo”	

Equipo Técnico Dirección Educación Superior

SECUENCIAS	OTROS	CANCIONES- POEMAS	CUENTOS	INSTRUCTIVOS
Repaso y diagnóstico marzo				
2009		. “La Reina Batata”	.“Una gran idea”	
2010		“Mandarina”	“La boca del sapo”	
2011		¿Quién le puso nombre a la luna?		

2012		El animalucho	El lobo y el perro	
------	--	---------------	--------------------	--

SECUENCIAS (abril-octubre)	OTROS	CANCIONES- POEMAS	CUENTOS	INSTRUCTIVOS
2009		. "Al vesre" . "Una señora iba"	. "Ricitos de Oro"	
2010			"La luna se cayó"	

SECUENCIAS Recuperación diciembre	OTROS	CANCIONES- POEMAS	CUENTOS	INSTRUCTIVOS
2009			. "El perro que no sabía ladrar"	
2010		La casa	. "Garabato"	

IMPORTANTE: Las secuencias que se presentan a continuación no se trabajan a principios de 2º ya que fueron desarrolladas para la recuperación de los alumnos en marzo por lo tanto, presentan un nivel de complejidad (por la extensión de sus textos, etc.) que resultará difícil.

SECUENCIAS Recuperación marzo	OTROS	CANCIONES- POEMAS	CUENTOS	INSTRUCTIVOS
2010		"La casa"		
2011			. "Cuello duro"	
2012			" Pequeñas vanidades"	

ANEXO 5

Información acerca de distintos materiales

- Documento Curricular Provincial : Portal educativo ([www. mendoza.edu.ar](http://www.mendoza.edu.ar)) / CD grabado por la Dirección de Educación Superior (Equipo técnico-julio 2010)
- Núcleos de Aprendizajes Prioritarios (NAP) Portal educativo <http://www.mendoza.edu.ar>; <http://www.me.gov.ar/curriform/nap/html>
- Lengua 1, 2, 3 NAP- Serie Cuadernos para el aula, <http://www.me.gov.ar/curriform/nap/html>
- Materiales del programa Todos pueden aprender (fascículos): www.educaciónparatodos.org.ar; <http://www.des.mza.infed.edu.ar/sitio/>
- Materiales elaborados por el Equipo Técnico de la Dirección de Educación Superior: [http:// www.des.mza.infed.edu.ar/sitio/](http://www.des.mza.infed.edu.ar/sitio/)
- Dirección de Educación Primaria, http://www.institucional.mendoza.edu.ar/primaria/programas_todos.html
- Materiales elaborados por la Asociación Educación para Todos: www.unicef.org/argentina